



# Comune di San Martino di Lupari

Provincia di Padova

San Martino di Lupari, 02.10.2023  
Prot. n. 17101 – R.A.P. n. 838

## AVVISO PUBBLICO

### PER LA RICERCA DI SPONSOR PER LA SOSTITUZIONE DEI PARAPETTI DEI PONTI LUNGO I PERCORSI ECOLOGICI SITUATI NEL TERRITORIO COMUNALE. CUP: G87H23001960002.

In esecuzione alla Deliberazione di Giunta comunale n. 125 del 28.09.2023 con il presente avviso pubblico il Comune di San Martino di Lupari intende attivarsi con procedura selettiva per la ricerca di soggetti esterni all'Amministrazione comunale, esclusivamente con personalità giuridica, che intendano eseguire la sostituzione dei parapetti dei ponti lungo i percorsi ecologici situati nel territorio comunale, nel perseguimento del pubblico interesse, del miglioramento organizzativo, della realizzazione di maggiori economie e di una migliore qualità dei servizi erogati, costituendo un'opportunità di finanziamento delle attività del Comune.

#### ART. 1 – NORMATIVA DI RIFERIMENTO

Fatto parte integrante e sostanziale del presente Avviso la seguente normativa:

- l'art. 1, comma 1-bis, della Legge n. 241/1990;
- l'art. 43 della Legge n. 449/1997;
- l'art. 119 del D.Lgs. n. 267/2000;
- l'art. 120 del D.Lgs. n. 42/2004;
- il D.Lgs. n. 36/2023;
- il Regolamento comunale sulle sponsorizzazioni approvato con deliberazione di Consiglio comunale n. 13 del 30.05.2020;
- la deliberazione di Giunta comunale n. 125 del 28.09.2023 di approvazione delle linee guida;
- la determinazione n. 178 – R.G. n. 411 del 29.09.2023;

#### ART. 2 – SOGGETTO PROMOTORE DELL'INIZIATIVA

Il soggetto responsabile della procedura di adozione è il Comune di San Martino di Lupari.

#### ART. 3 – OGGETTO DELLA SPONSORIZZAZIONE

Valorizzazione dei seguenti ponti lungo i percorsi ecologici nel territorio comunale:

N°	ZONA	UBICAZIONE	COMPOSIZIONE
1	“FIONCHI NORD”	NEL TRATTO COMPRESO TRA GLI ACCESSI DI VIA DEL CONFINE E VIA CASA NUOVA.	STRUTTURA IN ACCIAIO E LEGNO, PARAPETTI IN LEGNO.
2	“FIONCHI SUD”	NEL TRATTO COMPRESO TRA GLI ACCESSI DI VIA DEL CONFINE E VIA CASA NUOVA.	STRUTTURA IN ACCIAIO E CALCESTRUZZO, PIANO DI CALPESTIO E PARAPETTI IN LEGNO.
3	“PONTASSO”	NEL TRATTO COMPRESO TRA GLI ACCESSI DI VIA CASA NUOVA E VIA MAGLIO.	STRUTTURA IN ACCIAIO E CALCESTRUZZO, PIANO DI CALPESTIO E PARAPETTI IN LEGNO.
4	BORGHETTO	NEL TRATTO COMPRESO TRA VIA PASSERELLA E VIA D. FORTUNATO FAVARO.	STRUTTURA IN ACCIAIO E CALCESTRUZZO, PIANO DI CALPESTIO E PARAPETTI IN LEGNO.

Gli interventi prescritti sono specificamente indicati negli allegati Computo metrico estimativo, e sono finalizzati alla sostituzione dei parapetti dei ponti lungo i succitati percorsi ecologici. Le opere dovranno essere realizzate esclusivamente nella conformità del progetto approvato con determinazione n. 177 – R.G. n. 410 del 29.09.2023, allegato in stralcio al presente Avviso.

Il contratto di sponsorizzazione sarà tipo “tecnico” ovvero quella in cui lo sponsor, in cambio del diritto di sfruttare spazi per scopi pubblicitari, esegue lavori o fornisce beni, atti alla valorizzazione dei ponti ubicati nel territorio comunale, per il valore pari a quello del contratto.

Al fine di garantire che gli interventi in oggetto siano coerenti con gli interessi pubblici e con le linee di mandato, le proposte di collaborazione sono approvate dalla Giunta Comunale.

I ponti oggetto degli atti convenzionali di sponsorizzazione, manterranno la funzione ad uso pubblico, in base alle destinazioni previste dagli strumenti urbanistici o da interventi in corso di progettazione/realizzazione. I beni forniti nell’ambito della sponsorizzazione rimarranno di proprietà dell’amministrazione comunale.

#### **ART. 4 – DURATA DELLA SPONSORIZZAZIONE**

La durata della sponsorizzazione sarà pari a mesi 24 (ventiquattro) decorrenti dalla data di sottoscrizione del contratto.

L’affidatario avrà l’esclusività commerciale esclusivamente sull’area oggetto di sponsorizzazione.

#### **ART. 5 – IMPORTI E DISCIPLINARE TECNICO**

Gli importi di sponsorizzazione sono stati definiti in relazione al dettaglio degli interventi descritti negli allegati “Computo metrico estimativo” sono pertanto predefiniti, nell’importo complessivo di Euro 29.524,00 (I.V.A. compresa).

## **ART. 6 – SOGGETTI AMMESSI A PARTECIPARE**

L'avviso è rivolto esclusivamente a personalità giuridica, avente o meno scopo o finalità commerciali, quali le società di persone e/o di capitali, le imprese individuali, quelle cooperative (ex art. 2511 cod. civ.), le mutue di assicurazioni e i consorzi imprenditoriali (ex art. 2602 cod. civ.). Dato atto che lo sponsor dovrà realizzare lavori, lo stesso deve essere in possesso dei requisiti di qualificazione per gli esecutori dei contratti pubblici vigenti al momento dell'affidamento.

Sono esclusi dalla partecipazione i soggetti che:

- non sono in possesso dei requisiti di ordine generale previsti dagli artt. 94 e 95 del D.Lgs. n. 36/2023;
- si trovano in condizioni di incapacità a contrattare con la pubblica amministrazione;
- non abbiano contenziosi con la pubblica amministrazione;
- abbiano impedimenti o siano appartenenti ad organizzazioni di natura politica, sindacale, filosofica o religiosa;
- abbiano compiuto violazioni gravi, definitivamente accertate, rispetto agli obblighi relativi al pagamento di imposte e tasse;
- abbiano compiuto infrazioni debitamente accertate in materia di sicurezza o altri obblighi derivanti da rapporti di lavoro.

Qualora il servizio non sia realizzato direttamente dall'affidatario, in quanto non specializzato in materia di manutenzioni opere in ferro, sarà obbligatoriamente necessario comunicare al Comune, prima della realizzazione dei lavori, il nominativo della ditta/delle ditte operative che devono necessariamente possedere e dichiarare i requisiti indicati nel presente articolo.

## **ART. 7 – CRITERI DI VALUTAZIONE DELLE OFFERTE E DI ASSEGNAZIONE**

L'affidamento avverrà nel rispetto nei principi di economicità, efficacia, imparzialità, parità di trattamento, trasparenza e proporzionalità.

La scelta dello sponsor è effettuata tramite apposita Commissione composta da almeno numero tre componenti.

Non essendo pervenuta nessuna proposta spontanea di potenziali sponsor per gli interventi succitati, non è previsto il diritto di prelazione.

Dato atto che possono pervenire più offerte da parte di più sponsor per la stessa area si dà atto che **qualora l'Amministrazione riceva due o più offerte la Commissione procederà al sorteggio pubblico, in forma anonima, nella medesima seduta. Il sorteggiato sarà l'operatore assegnatario.**

**Le offerte devono pervenire per i numero quattro ponti nel complessivo, non sono previste offerte per singoli ponti, pena esclusione dalla procedura.**

## **ART. 8 – VANTAGGI DELLO SPONSOR**

I soggetti giuridici che eseguiranno, a proprie cure e spese, gli interventi di fornitura e posa in opera di parapetti, otterranno il necessario ritorno in termini di visibilità e immagine, sarà infatti consentita la posa di cartelli con il nome/marchio/logotipo/pittogramma/pay off dello sponsor.

A tal fine si rimanda definito nell'allegato n. 3 "Modello targa espositiva".

## **ART. 9 – IMPEGNI DELL'AMMINISTRAZIONE COMUNALE**

L'Amministrazione Comunale, a seconda dell'intervento proposto, concorderà uno o più dei seguenti punti:

- a) l'utilizzo dei ponti per l'apposizione di cartelli che promuovono l'intervento e l'attività svolta dallo sponsor, previa autorizzazione da parte dell'ufficio competente da rilasciare entro e non oltre 30 giorni dall'inoltro da parte dello sponsor della documentazione tecnica completa di tutte le specifiche richieste;
- b) la facoltà di avvalersi di pubblicizzare la sua collaborazione tramite i mezzi di comunicazione.

#### **ART. 10 – IMPEGNI DELLO SPONSOR**

Il corrispettivo a carico dello sponsor, per la veicolazione pubblicitaria del proprio nome/marchio/logo, consiste nella realizzazione a propria cura e spese, degli interventi di realizzazione dei parapetti dei ponti lungo i percorsi ecologici, per tutta la durata dell'atto convenzionale, con la conseguente assunzione delle responsabilità per danni a cose e/o persone imputabile a difetti di manutenzione dei ponti consegnati.

Gli impegni sono quelli dettagliatamente previsti nel Computo metrico allegato suddiviso per area. Lo sponsor si impegna a realizzare le opere esclusivamente nella conformità del progetto approvato con determinazione n. 177 – R.G. n. 410 del 29.09.2023, allegato in stralcio al presente Avviso.

Eventuali interventi aggiuntivi sono ad esclusivo carico dello sponsor.

Lo sponsor si impegna a seguire le disposizioni previste dal "Protocollo di legalità ai fini della prevenzione dei tentativi d'infiltrazione della criminalità organizzata nel settore dei contratti pubblici di lavori, servizi e forniture" sottoscritto in Venezia, il 07.09.2015, dalle Prefetture del Veneto, Regione Veneto, ANCI Veneto, UPI Veneto. Il mancato rispetto del protocollo di legalità o del patto di integrità dà luogo all'esclusione dalla gara ed alla risoluzione del contratto, come previsto dal Piano Integrato di Attività e Organizzazione 2023-2025, approvato con deliberazione di Giunta Comunale n. 11 del 31.01.2023, comprensivo del Piano Triennale di Prevenzione della Corruzione e Trasparenza (P.T.P.C.T.) 2023-2025;

#### **ART. 11 – MODALITA' E TERMINE DI PRESENTAZIONE DELLE PROPOSTE**

La proposta di sponsorizzazione, formalizzata in carta semplice e redatta seguendo lo schema, predisposto dall'Amministrazione comunale (allegati n. 4 e 5), deve riportare:

- a) l'attestazione della capacità di contrarre con la pubblica amministrazione;
- b) l'inesistenza di impedimenti e la non appartenenza ad organizzazioni di natura politica, sindacale, filosofica o religiosa;
- d) l'accettazione incondizionata di quanto previsto nell'avviso, nel Regolamento comunale sulle sponsorizzazioni approvato con deliberazione di consiglio comunale n. 13 del 30.05.2020, della deliberazione di Giunta comunale n. 125 del 28.09.2023 di approvazione delle linee guida e della determinazione n. 178 – R.G. n. 411 del 29.09.2023

La proposta deve essere sottoscritta dal legale rappresentante e presentata unitamente ad una copia di un documento di identità del sottoscrittore.

La proposta di sponsorizzazione dovrà pervenire **entro martedì 17 ottobre 2023 alle ore 12.00** in busta chiusa all'Ufficio Protocollo del Comune, Largo Europa n. 5 – 35018 San Martino di Lupari PD e dovrà riportare sulla busta l'indicazione **"SPONSORIZZAZIONE PER LA SOSTITUZIONE DEI PARAPETTI DEI PONTI LUNGO I PERCORSI ECOLOGICI SITUATI NEL TERRITORIO COMUNALE"**.

Gli orari dell'ufficio protocollo sono reperibili presso il sito internet comunale.

L'invio della candidatura è a totale ed esclusivo rischio del mittente, rimane esclusa ogni e qualsiasi responsabilità dell'Amministrazione ove, per disguidi postali o di altra natura, l'istanza non pervenga entro il termine di scadenza all'indirizzo di destinazione.

### **ART. 13 - DIRITTO DI RIFIUTO**

L'Amministrazione, a suo insindacabile giudizio, si riserva di rifiutare sponsorizzazioni qualora:

- a) ritenga che possa derivare un conflitto di interesse fra l'attività pubblica e quella privata dello sponsor;
- b) ravvisi nel messaggio pubblicitario un possibile pregiudizio o danno alla propria immagine o alle proprie iniziative;
- c) reputi la sponsorizzazione inaccettabile per motivi di pubblico interesse o di inopportunità generale.

Sono vietate, in ogni caso, le sponsorizzazioni aventi per oggetto:

- a) propaganda di natura politica, sindacale, filosofica o religiosa;
- b) pubblicità diretta o collegata alla produzione o distribuzione di tabacco, prodotti alcolici, materiale pornografico o a sfondo sessuale, medicinali o cure mediche, nonché relative al gioco d'azzardo;
- c) messaggi offensivi, incluse le espressioni di fanatismo, razzismo, discriminazione, odio o minaccia.

Qualora, per sopraggiunti motivi, riconducibili alle cause di esclusione previste nel presente articolo, l'Amministrazione comunale decida di rifiutare una proposta precedentemente accettata, il soggetto proponente non potrà avanzare alcuna pretesa e richiedere alcun indennizzo e risarcimento.

### **ART. 14 - CONTRATTO**

Il contratto sarà stipulato nella forma di scrittura privata e sottoscritto digitalmente dai legali rappresentanti delle parti, sulla base dello schema tipo allegato al presente avviso.

Eventuali spese per la stipula e registrazione sono a carico dell'affidatario.

Con la stipula del contratto lo Sponsor assume gli obblighi di tracciabilità dei flussi finanziari di cui alla Legge n. 136/2010.

Il documento di stipula è assoggettato all'imposta di bollo ai sensi dell'art. 18, comma 10, del D.Lgs. n. 36/2023.

E' vietata qualsiasi forma di cessione, anche parziale, del contratto.

### **ART. 15 - ASPETTI CONTABILI E FISCALI**

**Il contratto di sponsorizzazione non esonera lo sponsor dall'obbligo di pagamento degli eventuali tributi e/o canoni inerenti le fattispecie poste in essere né è sostitutivo di tale obbligo. E' fatto obbligo di doppia fatturazione, ovvero di fatturazione dello sponsor al Comune del valore del bene, del servizio o del lavoro, soggetto ad I.V.A. (in regime di esigibilità immediata) e di fatturazione del Comune allo sponsor di un pari importo, soggetto ad I.V.A., per l'attività di sponsorizzazione.**

Sussiste per lo sponsor l'obbligo di tracciabilità finanziaria di cui alla Legge n. 136/2010 e di normativa C.I.G. -

## **ART. 16 – TUTELA DEI LAVORATORI**

Ai sensi dell'art. 41 della L.R. 27/2003, fermo restando le vigenti disposizioni normative statali di tutela dei lavoratori, lo Sponsor ha i seguenti obblighi:

- a) di applicare e far applicare integralmente nei confronti di tutti i lavoratori dipendenti impiegati nell'esecuzione, anche se assunti al di fuori della Regione del Veneto, le condizioni economiche e normative previste dai contratti collettivi di lavoro nazionali ed integrativi territoriali vigenti nel Veneto durante lo svolgimento di lavori;
- b) di rispondere dell'osservanza delle condizioni economiche e normative dei lavoratori previste dai contratti collettivi nazionali ed integrativi regionali o provinciali vigenti, ciascuno in ragione delle disposizioni contenute nel contratto collettivo della categoria di appartenenza;
- c) del pagamento dei corrispettivi a titolo di acconto e di saldo da parte dello sponsor o concedente per le prestazioni oggetto del contratto o della convenzione sia subordinato all'acquisizione della dichiarazione di regolarità contributiva, rilasciata dagli enti competenti (D.U.R.C.).

## **Art. 17 - INADEMPIMENTO, RISOLUZIONE DEL CONTRATTO E RECESSO**

Nel caso di mancato o non conforme adempimento del contratto l'amministrazione intimerà per iscritto all'impresa di adempiere entro un congruo termine. Qualora l'impresa non adempia nei termini indicati, l'amministrazione potrà procedere alla risoluzione del contratto con richiesta risarcimento del danno.

L'amministrazione si riserva la facoltà, per motivi legati alla sicurezza della circolazione stradale, per ragioni di pubblica utilità, per sopravvenute disposizioni o interpretazioni di legge di recedere anticipatamente, previa comunicazione scritta da effettuarsi con un preavviso pari a mesi due.

## **ART. 18 – CONTROVERSIE E DISPOSIZIONI**

Per tutte le controversie che dovessero insorgere in dipendenza del presente Avviso può essere presentato ricorso, secondo quanto previsto dall'art. 120 del codice del processo.

Informazioni sui termini per la presentazione di ricorso: artt. 119 e 120 del D.Lgs. 02.07.2010, n. 104 (Codice del Processo Amministrativo).

I partecipanti sono svincolati dalla propria adesione decorsi 180 (centottanta) giorni dalla data di presentazione dell'avviso.

Il presente avviso non vincola in alcun modo il Comune di San Martino di Lupari che si riserva in qualsiasi momento la più ampia facoltà, a suo insindacabile giudizio, di non darne seguito, revocarlo, sospenderlo, rinviarlo e/o annullarlo, ovvero prorogare i termini, senza che i concorrenti possano avanzare alcuna pretesa al riguardo.

## **ART. 19 - PUBBLICITÀ**

Il presente avviso è pubblicato all'albo pretorio, sul sito internet del Comune per giorni 30 (trenta) naturali e consecutivi.

## **ART. 20 – INFORMATIVA (FORMULARIO) AI SENSI DELL'ART. 13 REG. UE 2016/679 (RGDP)**

Il Comune di San Martino di Lupari, in qualità di titolare (con sede in Largo Europa n. 5 - PEC: [sanmartinodilupari.pd@cert.ip-veneto.net](mailto:sanmartinodilupari.pd@cert.ip-veneto.net)), tratterà i dati personali conferiti con il presente modulo, con modalità cartacee e informatiche, al fine di dare seguito al procedimento avviato ad istanza dell'interessato e per l'esecuzione dei propri compiti di interesse pubblico o comunque

connessi all'esercizio dei propri pubblici poteri, ivi incluse le finalità di archiviazione, di ricerca storica e di analisi per scopi statistici.

Il conferimento dei dati presenti è obbligatorio e il loro mancato inserimento non consentirà di dare corso al contratto.

I dati saranno conservati per il tempo necessario a dare corso al procedimento e per l'ulteriore periodo previsto da disposizioni di legge o regolamento; i dati saranno conservati in conformità alle norme sulla conservazione della documentazione amministrativa.

I dati saranno trattati esclusivamente dal personale e da collaboratori del Titolare o da soggetti espressamente nominati come responsabili del trattamento. Se necessario a dare corso alla richiesta, i dati potranno essere comunicati a terzi (altri Enti pubblici, concessionari o incaricati di pubblico servizio), nei casi specificamente previsti dal diritto nazionale o dell'Unione europea.

Gli interessati hanno il diritto di chiedere al titolare del trattamento l'accesso ai dati personali e la rettifica o la cancellazione degli stessi o la limitazione del trattamento che li riguarda o di opporsi al trattamento (artt. 15 e ss. del R.G.P.D.). L'apposita istanza al Comune è presentata contattando il Responsabile della protezione dei dati presso l'Amministrazione (Comune di San Martino di Lupari - *Responsabile della Protezione dei dati personali, Avv. Francesco Foltran, email: [rpd@comune.sanmartinodilupari.pd.it](mailto:rpd@comune.sanmartinodilupari.pd.it)*).

Gli interessati, ricorrendone i presupposti, hanno, altresì, il diritto di proporre reclamo al Garante per la protezione dei dati personali o quale autorità di controllo secondo le procedure previste (art. 77 RGPD) o di adire le opportune sedi giudiziarie (art. 79 R.G.D.P.).

#### **ART. 21 – INFORMAZIONI, CHIARIMENTI**

Gli interessati, possono ottenere informazioni sulla procedura presso l'Ufficio Lavori Pubblici comunale negli orari di apertura (tel. 049 9460408 int. 5).

Il Responsabile del Procedimento è il geom. Maurizio Bellato.

San Martino di Lupari, 02 ottobre 2023

per Il Responsabile 3<sup>a</sup> Area  
"Lavori Pubblici"  
geom. Bellato Maurizio assente  
geom. Baggio Giuseppe Stefano

Allegati:

1. COMPUTO METRICO ESTIMATIVO;
2. SCHEMA DI CONTRATTO/SCRITTURA PRIVATA;
3. MODELLO TARGA ESPOSITIVA;
4. ISTANZA DI SPONSORIZZAZIONE – SEZIONE AMMINISTRATIVA;
5. ISTANZA DI SPONSORIZZAZIONE – SEZIONE TECNICA;
6. DOCUMENTAZIONE PROGETTUALE.

*Documento informatico firmato digitalmente ai sensi del D.Lgs 82/2005 s.m.i. e norme collegate,  
il quale sostituisce il documento cartaceo e la firma autografa.*



**COMUNE DI SAN MARTINO (Prov. di Padova)**

**CONTRATTO DI SPONSORIZZAZIONE TECNICA PER LA SOSTITUZIONE DEI PARAPETTI DEI**

**PONTI LUNGO I PERCORSI ECOLOGICI SITUATI NEL TERRITORIO COMUNALE**

CIG.....

**SCRITTURA PRIVATA (ART. ....DEL L.GS. N. 36/2023)**

**REG. N. .... PROT. N. ....**

***SCHEMA***

L'anno duemilaventitre, addì.....del mese di.....,  
alle ore.....in San Martino di Lupari, presso il competente Ufficio Tecnico  
Comunale,

**FRA**

- ..... nato a ..... il .....  
ed ivi residente in ....., in qualità di Responsabile della 3ª Area  
..... del Comune di San Martino di Lupari, domiciliato per la  
sua carica a San Martino di Lupari presso la sede municipale, in Largo Europa n. 5 -  
C. F. Comune 81000530287, il quale dichiara di agire in nome per conto e  
nell'interesse dell'Amministrazione che rappresenta, in virtù del decreto del Sindaco  
prot. n. .... del ....., parte che qui di seguito, per brevità,  
sarà denominata "Amministrazione";

**E**

- il signor ..... in qualità di ..... della ditta ..... con sede a  
..... in Via ..... - C.F.: ..... e P.IVA: .....,  
parte che qui di seguito, per brevità, sarà denominata "Sponsor";

I componenti richiamano:

- gli articoli n. 43 della Legge n. 449/1997, n. 119 del D.Lgs. n. 267/2000, n. 120 del D.Lgs. n. 42/2004, il D.Lgs. n. 36/2023 e art. 1, comma 1-bis, della Legge n. 241/1990 che disciplinano le attività di sponsorizzazione di iniziative organizzate e gestite dal Comune;
- il Regolamento comunale sulle sponsorizzazioni approvato con deliberazione di Consiglio comunale n. 13 del 30.05.2020;

**e premettono che:**

- con deliberazione di Giunta comunale n. 125 del 28.09.2023 sono state approvate le Linee di indirizzo per l'individuazione di sponsorizzazione per la sostituzione dei parapetti dei ponti lungo i percorsi ecologici situati nel territorio comunale;
- con determinazione R.G. n. 411 del 29.09.2023 è stato approvato l'Avviso pubblico per la ricerca di sponsor per la sostituzione dei parapetti dei ponti lungo i percorsi ecologici situati nel territorio comunale;
- in data ..... è stato pubblicato l'Avviso pubblico succitato con R.A.P. n .....;
- che la Commissione ha proposto l'affidamento dell'intervento alla ditta ....., giusto verbale prot. n. .... del .....
- con deliberazione di Giunta comunale n. ....del .....è stato approvato l'affidamento di cui sopra .....

**tutto ciò premesso, tra le parti come sopra costituite, si conviene e stipula quanto segue:**

**Art. 1 - Premesse**

Si approvano, riconoscono e confermano le premesse come parte integrante e sostanziale del presente atto.

## **Art. 2 – Oggetto e finalità della sponsorizzazione**

Il presente contratto ha oggetto la sostituzione dei parapetti dei ponti lungo i percorsi ecologici situati nel territorio comunale e come finalità il favorire, nel perseguimento dell'interesse pubblico, il miglioramento organizzativo, la realizzazione di maggiori economie ed una migliore qualità dei servizi erogati, costituendo un'opportunità di finanziamento delle attività del Comune.

Il contratto di sponsorizzazione sarà di tipo "tecnico" ovvero quella in cui lo sponsor, in cambio del diritto di sfruttare gli spazi per scopi pubblicitari, esegue lavori o fornisce beni, atti alla valorizzazione del verde pubblico per il valore pari a quello del contratto.

Le aree oggetto del presente atto manterranno la funzione ad uso pubblico, in base alla destinazione prevista dagli strumenti urbanistici vigenti. Il bene resterà di proprietà del Comune di San Martino di Lupari.

## **Art. 3 – Impegni dell'Amministrazione comunale**

L'Amministrazione Comunale si impegna a:

a) consentire l'utilizzo dei ponti per l'apposizione di cartelli che promuovono l'intervento e l'attività svolta dallo sponsor, previa autorizzazione da parte dell'ufficio competente da rilasciare entro e non oltre 30 giorni dall'inoltro da parte dello sponsor della documentazione tecnica completa di tutte le specifiche richieste;

b) consentire allo sponsor di avvalersi della facoltà di pubblicizzare la sua collaborazione tramite i mezzi di comunicazione;

## **Art. 4 – Impegni dello sponsor**

	Il corrispettivo a carico dello sponsor, per la veicolazione pubblicitaria del proprio	
	nome/marchio/logo, consiste nella realizzazione a propria cura e spese, degli	
	interventi di valorizzazione dei ponti assegnati.	
	Gli impegni sono quelli dettagliatamente previsti nel Computo metrico allegato	
	suddiviso per area.	
	Eventuali interventi aggiuntivi sono ad esclusivo carico dello sponsor.	
	Lo sponsor si impegna a seguire le disposizioni previste dal “Protocollo di legalità ai	
	fini della prevenzione dei tentativi d’infiltrazione della criminalità organizzata nel	
	settore dei contratti pubblici di lavori, servizi e forniture” sottoscritto in Venezia, il	
	07.09.2015, dalle Prefetture del Veneto, Regione Veneto, ANCI Veneto, UPI Veneto.	
	Il mancato rispetto del protocollo di legalità o del patto di integrità dà luogo	
	all’esclusione dalla gara ed alla risoluzione del contratto, come previsto come	
	previsto dal Piano Integrato di Attività e Organizzazione 2023-2025, approvato con	
	deliberazione di Giunta Comunale n. 11 del 31.01.2023, comprensivo del Piano	
	Triennale di Prevenzione della Corruzione e Trasparenza (P.T.P.C.T.) 2023-2025.	
	Lo sponsor potrà gestire l’intervento con proprio personale o affidarsi a imprese	
	qualificate del settore, rimanendo comunque responsabile nei confronti del	
	Comune, della corretta e puntuale esecuzione della messa in sicurezza dell’area in	
	questione e facendosi carico di ogni aspetto relativo alla sicurezza del lavoro ed alle	
	norme di cui al Codice della Strada vigente.	
	Lo sponsor si impegna all’obbligo del pagamento degli eventuali tributi e/o canoni	
	inerenti le fattispecie poste in essere.	
	Qualora il servizio non sia realizzato direttamente dall’affidatario, in quanto non	
	specializzato in materia edilizia, lo Sponsor dovrà obbligatoriamente comunicare al	
	Comune, prima della realizzazione dei lavori, il nominativo della ditta operativa che	

dovrà dichiarare il possesso dei requisiti di ordine generale previsti dall'art. 80 del D.Lgs. n. 80/2016 e la capacità di contrarre con l'amministrazione pubblica.

Trattandosi di sponsorizzazione "tecnica" lo sponsor si impegna al rispetto allo normativa in merito ai CIG.

#### **Art. 5 – Caratteristiche dei pannelli di comunicazione**

I pannelli di comunicazione, indicati di cui al precedente art. 3, dovranno rispettare i parametri indicati nell'allegato "Modello targa espositiva" contenuto dell'Avviso di sponsorizzazione.

Sono vietate in ogni caso le sponsorizzazioni aventi per oggetto:

- a) propaganda di natura politica, sindacale, filosofica o religiosa;
- b) pubblicità diretta o collegata alla produzione o distribuzione di tabacco, prodotti alcolici, materiale pornografico o a sfondo sessuale, medicinali o cure mediche, nonché relative al gioco d'azzardo;
- c) messaggi offensivi, incluse le espressioni di fanatismo, razzismo, discriminazione, odio o minaccia.

Le spese per la realizzazione dei pannelli di comunicazione sono a totale carico dello Sponsor.

#### **Art. 6 – Durata del contratto**

Il presente contratto ha durata di mesi 24 decorrenti dalla data di sottoscrizione del presente atto. Non è previsto il rinnovo.

L'affidatario avrà l'esclusività commerciale esclusivamente sull'area oggetto di sponsorizzazione.

E' fatta salva, in ogni caso, la possibilità del Comune di recedere anticipatamente dal contratto, previa comunicazione scritta da effettuarsi almeno due mesi prima, per motivi legati alla sicurezza della circolazione stradale, per ragioni di pubblica utilità,

per sopravvenute disposizioni o interpretazioni di legge oppure per revoca dell'Atto autorizzativo in caso di gravi inadempienze da parte dello sponsor.

#### **Art. 7 – Garanzie**

Lo sponsor assume in proprio ogni responsabilità, e pertanto solleva integralmente il Comune di San Martino di Lupari, per danni a cose o persone in conseguenza dell'esecuzione del presente contratto.

Lo sponsor assume qualsiasi responsabilità nel caso di infortuni derivanti a terzi in conseguenza dell'esecuzione del presente contratto di sponsorizzazione, tenendo, pertanto, indenne e sollevato il Comune di San Martino di Lupari da qualsiasi richiesta risarcitorio e/o pretesa in merito, da chiunque avanzate.

Resta stabilito espressamente che lo Sponsor dovrà adottare tutti i provvedimenti e le cautele necessarie ad evitare infortuni e danni sia alle persone che alle cose, osservando tutte le disposizioni in materia, assumendo in proposito ogni responsabilità. In conseguenza, l'amministrazione e così pure il personale preposto alla direzione e sorveglianza dei lavori sono sollevati dalle medesime responsabilità.

L'Amministrazione Comunale rimane inoltre estranea a qualsiasi rapporto fra lo Sponsor e i propri dipendenti, collaboratori, fornitori, nonché enti od istituti.

#### **ART. 8 – Valore della sponsorizzazione**

Il valore del presente contratto di sponsorizzazione è di Euro 29.524,00, di cui Euro 24.200,00 per corrispettivo ed Euro 5.324,00 per I.V.A.

Lo sponsor provvederà a fatturare annualmente al Comune di San Martino di Lupari, con I.V.A. ad esigibilità immediata.

Il Comune, al ricevimento della fattura da parte dello Sponsor, provvederà ad emettere fattura per il valore della prestazione resa a titolo di sponsorizzazione pari ad un importo corrispondente a quello fatturato dallo Sponsor.

	Le fatture relative al presente contratto dovranno essere completate riportando il	
	CIG.	
	Lo sponsor assume tutti gli obblighi di tracciabilità dei flussi finanziari di cui	
	all'articolo 3 della Legge 13 agosto 2010, n. 136 e s.m.i. A tal fine, si impegna ad	
	utilizzare, per le transazioni derivanti dal presente contratto, il conto corrente	
	bancario di seguito indicati, comunicando tempestivamente ogni successiva	
	modifica: IBAN: I....., Banca .....Agenzia di	
	.....	
	La persona delegata ad operare nei suddetti conti è il .....,	
	legale rappresentante.	
	Il mutamento dei dati dichiarati (di c.c. dedicato, istituto bancario e soggetto	
	delegato) dovranno essere tempestivamente notificati all'Ufficio Ragioneria del	
	Comune di San Martino di Lupari (PD).	
	Lo Sponsor, in ottemperanza a quanto disposto dall'art. 3 della L. n. 136/2010, si	
	impegna a destinare i suddetti conti all'effettuazione di tutti i movimenti finanziari	
	connessi con il presente contratto esclusivamente tramite lo strumento del bonifico	
	bancario.	
	Qualora le transazioni finanziarie relative alla presente sponsorizzazione siano	
	eseguite senza avvalersi dei suddetti conti correnti con strumenti diversi dal	
	bonifico bancario, si procederà all'automatica risoluzione del contratto.	
	Le transazioni effettuate in violazione delle disposizioni di cui all'art. 3 della legge n.	
	136/2010 e s.m.i. comportano l'applicazione di una sanzione amministrativa	
	pecuniaria da Euro 500,00 a Euro 3.000,00. Lo Sponsor e l'Amministrazione	
	comunale si conformano alla disciplina del citato art. 3 della Legge n. 136/2010 e	
	s.m.i.	

**Art. 9 - Domicilio e rappresentanza dello sponsor**

A tutti gli effetti del presente contratto, lo Sponsor elegge domicilio presso la sede del Comune in Largo Europa n. 5, San Martino di Lupari (PD).

**Art. 10 – Verifiche e controlli**

Il Comune, a mezzo del proprio personale tecnico, eseguirà i controlli per verificare lo stato dell'area e la correttezza degli adempimenti convenuti, riguardanti ai contenuti tecnici, quantitativi e qualitativi, riservandosi la facoltà di richiedere, se del caso, l'effettuazione di eventuali prestazioni non rese.

**Art. 11 – Cause di risoluzione**

In caso di inadempimento o di non corretto rispetto delle prescrizioni contenute nell'atto autorizzativo del posizionamento dei pannelli comunicativi o delle opere di valorizzazione dell'area verde all'interno della rotatoria, il Comune di San Martino di Lupari, inoltrerà al contraente diffida ad adempiere, contenente il termine ritenuto essenziale per l'adempimento. Decorso inutilmente tale termine, il presente contratto si intenderà risolto di diritto, ai sensi dell'art. 1454 c.c.

**Art. 13 - Divieto di cessione del contratto**

Il presente contratto non può essere ceduto a pena di nullità.

**Art. 14 – Risoluzione delle controversie**

Per tutte le controversie che dovessero insorgere tra le parti, quale che sia la natura, sia essa tecnica, amministrativa, giuridica, nessuna esclusa, e per quanto non contemplato nel presente contratto, il foro competente è quello di Padova.

**Art. 15 - Registrazione**

Il presente contratto è soggetto a registrazione.

Si attesta che l'imposta di bollo sul presente atto è stata assolta con le modalità telematiche ai sensi del D.M. 22.02.2007.

	Le Parti dichiarano, ai fini fiscali, che i lavori oggetto del presente contratto sono	
	soggetti al pagamento dell'I.V.A., per cui richiedono la registrazione in misura fissa	
	ai sensi dell'articolo 40 del D.P.R. 26 aprile 1986, n. 131.	
	Sono a carico dello Sponsor tutte le spese inerenti e conseguenti alla stipulata del	
	contratto medesimo.	
	<b>Art. 16 - Trattamento dei dati personali</b>	
	Ai sensi dell'art. 13 del Regolamento UE 679/16, il Comune informa che i dati	
	personali acquisiti in occasione della sottoscrizione ed esecuzione del presente	
	contratto saranno trattati, sia in forma cartacea che con strumenti elettronici, per	
	fini istituzionali, per gestire gli adempimenti istruttori ed amministrativi previsti nel	
	presente procedimento e per adempiere a prescrizioni previste dalla legge, nonché	
	per finalità di verifica autocertificazioni, pubblicazione in albo pretorio o	
	amministrazione trasparente e per archiviazione e conservazione entro i tempi	
	previsti dalla legge.	
	I trattamenti sopra descritti sono leciti ai sensi dell'art. 6 comma 1 lett. b), c) ed e)	
	e 9, lett. b) e g) del suddetto Regolamento UE 679/16.	
	I dati di contatto del Responsabile della Protezione dei dati (DPO), nonché il modello	
	completo di informativa, sono pubblicati sulla sezione privacy del sito web del	
	Comune di San Martino di Lupari.	
	<b>Art. 17 - Norme di rinvio</b>	
	Per tutto quanto non previsto nel presente contratto si applicano le disposizioni di	
	legge e regolamenti vigenti, in quanto applicabili e compatibili.	
	Il presente atto, redatto mediante strumenti informatici, si compone di n. ....	
	pagine a video e le parti lo sottoscrivono in modalità elettronica consistente, ai sensi	

dell'art. 52-bis della legge notarile, nell'apposizione della loro firma digitale,

verificata nella sua regolarità ai sensi dell'art. 14 del D.P.C.M. 22 febbraio 2013.

IL RESPONSABILE 3ª AREA, COMUNE DI SAN MARTINO DI LUPARI

geom. Bellato Maurizio Ernesto

LA DITTA

*Documento informatico sottoscritto con firma elettronica digitale*

**Spettabile  
Comune di San Martino di Lupari  
Largo Europa n.5  
35018 San Martino di Lupari (PD)**

<b><u>MODELLO TARGA ESPOSITIVA</u></b>		
--	--	--

**PER LA RICERCA DI SPONSOR PER LA SOSTITUZIONE DEI PARAPETTI DEI PONTI LUNGO I  
PERCORSI ECOLOGICI SITUATI NEL TERRITORIO COMUNALE**

Le targhe espositive potranno essere installate in numero definito come segue:

- > : numero 2 (DUE PER OGNI PONTE);

In ogni caso le targhe dovranno sempre rispettare quanto segue:

- > Disposizione da definire concordatamente all'Ufficio LL.PP.
- > Dimensione unica standard: larghezza 40 cm (quaranta), altezza 30 cm (trenta);
- > Grafica e layout: come sotto schematizzato;
- > Caratteristiche fisiche:
  - Mono facciale;
  - Opaca ed antiriflesso;
  - Assenza di qualsiasi forma di illuminazione;
  - In materiale laminato, plastico o metallico;
  - Con bordi arrotondati ed anti-taglio;
  - Conforme alle disposizioni, sui materiali, del Codice della Strada;
- > Supporti:
  - Altezza massima da terra 30 cm (trenta);
  - In materiale plastico o metallico;
  - Con bordi arrotondati ed anti-taglio;
  - Conforme alle disposizioni, sui materiali, del Codice della Strada;



**CITTA' DI SAN MARTINO DI LUPARI**

Provincia di Padova

«Questo ponte è stato riparato grazie a...»

eventuale logo  
societario

**RAGIONE SOCIALE**

Città – Cap – Indirizzo  
Telefono – e-mail - pec

**Spettabile  
Comune di San Martino di Lupari**  
Largo Europa n.5  
35018 San Martino di Lupari (PD)

**ISTANZA DI SPONSORIZZAZIONE  
SEZIONE AMMINISTRATIVA**

**PER LA RICERCA DI SPONSOR PER LA SOSTITUZIONE DEI PARAPETTI DEI PONTI LUNGO I  
PERCORSI ECOLOGICI SITUATI NEL TERRITORIO COMUNALE**

Il/la sottoscritto/a \_\_\_\_\_

nato/a il \_\_\_\_/\_\_\_\_/\_\_\_\_ a \_\_\_\_\_ (\_\_\_\_\_)

residente in \_\_\_\_\_ via \_\_\_\_\_ n° \_\_\_\_\_

Codice fiscale \_\_\_\_\_

- in qualità di  TITOLARE  LEGALE RAPPRESENTANTE  
 PROCURATORE  SOCIO UNICO (persona fisica)  
 SOCIO DI MAGGIORANZA (persona fisica, in caso di società con meno di quattro soci)

della ditta:

Ragione sociale: \_\_\_\_\_

Sede Legale: Città \_\_\_\_\_

cap \_\_\_\_\_

Prov. (\_\_\_\_) via \_\_\_\_\_ n. \_\_\_\_\_

Sede operativa: Città \_\_\_\_\_ cap \_\_\_\_\_

Prov. (\_\_\_\_) via \_\_\_\_\_ n. \_\_\_\_\_

Codice fiscale \_\_\_\_\_ Partita Iva \_\_\_\_\_

Indirizzo di posta elettronica CERTIFICATA per comunicazioni

\_\_\_\_\_ @ \_\_\_\_\_

**CHIEDE**

di essere ammesso alla procedura per la sponsorizzazione in oggetto e, conscio della responsabilità penale cui può incorrere, ex art. 76 D.P.R. 28.12.2000 n. 445, in caso di dichiarazioni mendaci o, comunque, non più rispondenti a verità, ai sensi degli articoli 46 e 47 del medesimo D.P.R. contestualmente:

### DICHIARA

- di aver preso visione ed accettare integralmente le condizioni espresse nella documentazione di Avviso di sponsorizzazione;
- di aver formulato istanza di partecipazione, senza averla posta a conoscenza di alcun altro soggetto;
- di conoscere e rispettare le norme in materia di tracciabilità dei flussi finanziari di cui all'art. 3 della L. 136/2010 e s.m.i.;
- di autorizzare la stazione appaltante ad inviare tutte le comunicazioni relative alla procedura all'indirizzo di posta elettronica certificato suindicato;
- di essere consapevole che il Comune di San Martino di Lupari ha facoltà di prorogare i termini, revocare, sospendere, reinviare o annullare la procedura di sponsorizzazione, senza quindi procedere all'affidamento, in ogni momento e che in tal caso non potrà essere avanzata alcuna pretesa risarcitoria o di indennizzo;
- di possedere i requisiti per la partecipazione previsti dall'Avviso;
- di non versare in nessuna delle cause di esclusione previste degli artt. 94 e 95 del D.Lgs. n. 36/2023;
- l'inesistenza di impedimenti e la non appartenenza ad organizzazioni di natura politica, sindacale, filosofica o religiosa;
- di avere esaminato gli elaborati dell'Avviso, compreso il computo metrico e gli elaborati progettuali, di essermi recato sul luogo di esecuzione dei lavori, di avere preso conoscenza delle condizioni, della viabilità di accesso, delle cave eventualmente necessarie e delle discariche autorizzate, nonché di tutte le circostanze generali e particolari suscettibili di influire sulla determinazione dei prezzi, sulle condizioni contrattuali e sull'esecuzione del servizio e di aver giudicato gli interventi stessi realizzabili, gli elaborati progettuali adeguati ed i prezzi nel loro complesso remunerativi, di avere effettuato una verifica della disponibilità della mano d'opera necessaria per l'esecuzione nonché della disponibilità di attrezzature adeguate all'entità e alla tipologia e categoria da effettuarsi;
- di possedere i mezzi e l'attrezzatura necessaria per l'esecuzione dei lavori;  
oppure  
 di non possedere i mezzi e l'attrezzatura necessaria per l'esecuzione dei lavori e di demandare ad operatore economico specializzato le seguenti lavorazioni, come da indicazione sottostante;

- di non avere subito una condanna con sentenza definitiva o decreto penale di condanna divenuto irrevocabile o sentenza di applicazione della pena su richiesta ai sensi dell'articolo 444 del codice di procedura penale, anche riferita a un suo subappaltatore nei casi di cui all'articolo 105, comma 6, per uno dei seguenti reati:
  - delitti, consumati o tentati, di cui agli articoli 416, 416-bis del codice penale ovvero delitti commessi avvalendosi delle condizioni previste dal predetto articolo 416-bis ovvero al fine di agevolare l'attività delle associazioni previste dallo stesso articolo, nonché per i delitti, consumati o tentati, previsti dall'articolo 74 del decreto del Presidente della Repubblica 9 ottobre 1990, n. 309, dall'articolo 291-quater del decreto del Presidente della Repubblica 23 gennaio 1973, n. 43 e dall'articolo 260 del decreto legislativo 3 aprile 2006, n. 152, in quanto riconducibili alla partecipazione a un'organizzazione criminale, quale definita all'articolo 2 della decisione quadro 2008/841/GAI del Consiglio;
  - delitti, consumati o tentati, di cui agli articoli 317, 318, 319, 319-ter, 319-quater, 320, 321, 322, 322-bis, 346-bis, 353, 353-bis, 354, 355 e 356 del codice penale nonché all'articolo 2635 del codice civile;
  - frode ai sensi dell'articolo 1 della convenzione relativa alla tutela degli interessi finanziari delle Comunità europee;
  - delitti, consumati o tentati, commessi con finalità di terrorismo, anche internazionale, e di eversione dell'ordine costituzionale reati terroristici o reati connessi alle attività terroristiche;
  - delitti di cui agli articoli 648-bis, 648-ter e 648-ter.1 del codice penale, riciclaggio di proventi di attività criminose o finanziamento del terrorismo, quali definiti all'articolo 1 del decreto legislativo 22 giugno 2007, n. 109 e successive modificazioni;
  - sfruttamento del lavoro minorile e altre forme di tratta di esseri umani definite con il decreto legislativo 4 marzo 2014, n. 24;
  - ogni altro delitto da cui derivi, quale pena accessoria, l'incapacità di contrattare con la pubblica amministrazione;
- che non sussistono cause di decadenza, di sospensione o di divieto previste dall'articolo 67 del decreto legislativo 6 settembre 2011, n. 159 o di un tentativo di infiltrazione mafiosa di cui all'articolo 84, comma 4, del medesimo decreto. Resta fermo quanto previsto dagli articoli 88, comma 4-bis, e 92, commi 2 e 3, del decreto legislativo 6 settembre 2011, n. 159, con riferimento rispettivamente alle comunicazioni antimafia e alle informazioni antimafia;
- di non aver commesso violazioni gravi, definitivamente accertate, rispetto agli obblighi relativi al pagamento delle imposte e tasse o dei contributi previdenziali, secondo la legislazione italiana o quella dello Stato in cui sono stabiliti;
- di non trovarsi in stato di fallimento, di liquidazione coatta, di concordato preventivo, salvo il caso di concordato con continuità aziendale, o nei cui riguardi sia in corso un procedimento per la dichiarazione di una di tali situazioni, fermo restando quanto previsto dall'articolo 94 del D.Lgs n. 36/2023;
- di non essersi reso colpevole di gravi illeciti professionali, tali da rendere dubbia la sua integrità o affidabilità. Tra questi rientrano: le significative carenze nell'esecuzione di un precedente contratto di appalto o di concessione che ne hanno causato la risoluzione anticipata, non contestata in giudizio, ovvero confermata all'esito di un giudizio, ovvero hanno dato luogo ad una condanna al risarcimento del danno o ad altre sanzioni; il tentativo di influenzare indebitamente il processo decisionale della stazione appaltante o di ottenere informazioni

riservate ai fini di proprio vantaggio; il fornire, anche per negligenza, informazioni false o fuorvianti suscettibili di influenzare le decisioni sull'esclusione, la selezione o l'aggiudicazione ovvero l'omettere le informazioni dovute ai fini del corretto svolgimento della procedura di selezione;

- che la partecipazione all'avviso da parte dell'impresa che rappresento non determina una situazione di conflitto di interesse ai sensi dell'articolo 16 del D.Lgs n. 36/2023, non diversamente risolvibile;
- di non essere stato soggetto alla sanzione interdittiva di cui all'articolo 9, comma 2, lettera c) del decreto legislativo 8 giugno 2001, n. 231 o ad altra sanzione che comporta il divieto di contrarre con la pubblica amministrazione, compresi i provvedimenti interdittivi di cui all'articolo 14 del decreto legislativo 9 aprile 2008, n. 81;
- di non essere iscritto nel casellario informatico tenuto dall'Osservatorio dell'ANAC per aver presentato false dichiarazioni o falsa documentazione ai fini del rilascio dell'attestazione di qualificazione, per il periodo durante il quale perdura l'iscrizione;
- di non avere violato il divieto di intestazione fiduciaria di cui all'articolo 17 della legge 19 marzo 1990, n. 55. L'esclusione ha durata di un anno decorrente dall'accertamento definitivo della violazione e va comunque disposta se la violazione non è stata rimossa;
- di non essere stato vittima dei reati previsti e puniti dagli articoli 317 e 629 del codice penale aggravati ai sensi dell'articolo 7 del decreto-legge 13 maggio 1991, n. 152, convertito, con modificazioni, dalla legge 12 luglio 1991, n. 203, ovvero di averli denunciati all'autorità giudiziaria, salvo che ricorrano i casi previsti dall'articolo 4, primo comma, della legge 24 novembre 1981, n. 689. La circostanza di cui al primo periodo deve emergere dagli indizi a base della richiesta di rinvio a giudizio formulata nei confronti dell'imputato nell'anno antecedente alla pubblicazione del bando e deve essere comunicata, unitamente alle generalità del soggetto che ha omesso la predetta denuncia, dal procuratore della Repubblica procedente all'ANAC, la quale cura la pubblicazione della comunicazione sul sito dell'Osservatorio;
- di non trovarsi rispetto ad un altro partecipante alla medesima procedura di affidamento, in una situazione di controllo di cui all'articolo 2359 del codice civile o in una qualsiasi relazione, anche di fatto, se la situazione di controllo o la relazione comporti che le offerte sono imputabili ad un unico centro decisionale.
- di esprimere il proprio consenso al trattamento dei dati ai sensi degli articoli 11 e 20 della Legge n. 675/1996, per le esclusive finalità e adempimenti connessi al presente procedimento, prendendo atto che il titolare per il trattamento dei dati è il Comune di San Martino di Lupari.
- di essere iscritti alla Camera di Commercio Industria Artigianato di ..... al n. .... per categoria idonea alla partecipazione all'appalto;
- di trovarsi in una situazione di regolarità contributiva (DURC regolare);
- di essere consapevole che l'area oggetto dell'intervento dovrà essere permanentemente destinata ad uso pubblico, in base alle destinazioni previste dagli strumenti urbanistici o da

interventi in corso di progettazione/realizzazione e che i beni acquisiti o forniti nell'ambito della sponsorizzazione rimarranno di proprietà dell'amministrazione comunale.

- di non avere conflitti di interesse con il personale dell'amministrazione comunale;
- di seguire le disposizioni previste dal "Protocollo di legalità ai fini della prevenzione dei tentativi d'infiltrazione della criminalità organizzata nel settore dei contratti pubblici di lavori, servizi e forniture" sottoscritto in Venezia, il 07.09.2015, dalle Prefetture del Veneto, Regione Veneto, ANCI Veneto, UPI Veneto. Il mancato rispetto del protocollo di legalità o del patto di integrità dà luogo all'esclusione dalla gara ed alla risoluzione del contratto, come previsto come previsto dal Piano Integrato di Attività e Organizzazione 2023-2025, approvato con deliberazione di Giunta Comunale n. 11 del 31.01.2023, comprensivo del Piano Triennale di Prevenzione della Corruzione e Trasparenza (P.T.P.C.T.) 2023;

### **S'IMPEGNA**

- ad assumere tutte le responsabilità e gli adempimenti inerenti e conseguenti al messaggio pubblicitario utilizzato e alle relative autorizzazioni e, in particolare, ad escludere in modo tassativo dai propri messaggi pubblicitari e dalle proprie finalità qualsiasi elemento contenente propaganda di natura politica, sindacale, filosofica o religiosa, a pena di immediata risoluzione del contratto;
- per le attività in questione che lo prevedono (sponsorizzazione con acquisizione e/o fornitura di beni e/o servizi), ad eseguire direttamente gli interventi o, in alternativa, a far eseguire gli interventi a ditte specializzate, previa comunicazione al Comune con allegata dichiarazione del possesso dei requisiti previsti dall'artt. 94 e 95 del D.Lgs. n. 36/2023;
- a versare il pagamento degli eventuali tributi e/o canoni inerenti le fattispecie poste in essere come da indicazioni da parte dell'Ufficio competente;
- ad assumere tutte le responsabilità e gli adempimenti inerenti e conseguenti al messaggio pubblicitario utilizzato ed alle relative autorizzazioni e, in particolare, ad escludere in modo tassativo dai propri messaggi pubblicitari e dalle proprie finalità qualsiasi elemento indicato nell'Avviso di sponsorizzazione;
- a svolgere i lavori di sistemazione e manutenzione dell'area verde pubblica nel rispetto della documentazione di Avviso e del D.Lgs. n. 81/2008 relativo alla sicurezza nei cantieri.

Ai sensi degli artt. 75 e 76 del D.P.R. n. 445/2000, consapevole della decadenza dalla partecipazione e dall'eventuale aggiudicazione, nonché della responsabilità penale cui va incontro in caso di dichiarazione mendace o contenente dati non più rispondenti a verità, la presente dichiarazione è sottoscritta.

Data \_\_\_\_\_

Firma \_\_\_\_\_

N.B. allegare documento di riconoscimento in corso di validità del sottoscrittore.

**Spettabile  
Comune di San Martino di Lupari**  
Largo Europa n.5  
35018 San Martino di Lupari (PD)

<b>ISTANZA DI SPONSORIZZAZIONE</b> <b>SEZIONE TECNICA</b>		
--	--	--

**AVVISO PUBBLICO PER LA RICERCA DI SPONSOR PER LA SOSTITUZIONE DEI PARAPETTI  
DEI PONTI LUNGO I PERCORSI ECOLOGICI SITUATI NEL TERRITORIO COMUNALE**

Il/la sottoscritto/a \_\_\_\_\_

nato/a il \_\_\_\_/\_\_\_\_/\_\_\_\_ a \_\_\_\_\_ (\_\_\_\_\_)

residente in \_\_\_\_\_ via \_\_\_\_\_ n° \_\_\_\_\_

Codice fiscale \_\_\_\_\_

- in qualità di
- TITOLARE
  - LEGALE RAPPRESENTANTE
  - PROCURATORE
  - SOCIO UNICO (persona fisica)
  - SOCIO DI MAGGIORANZA (persona fisica, in caso di società con meno di quattro soci)

della ditta:

Ragione sociale: \_\_\_\_\_

Sede Legale: Città \_\_\_\_\_ cap \_\_\_\_\_

Prov. (\_\_\_\_) via \_\_\_\_\_ n. \_\_\_\_\_

Sede operativa: Città \_\_\_\_\_ cap \_\_\_\_\_

Prov. (\_\_\_\_) via \_\_\_\_\_ n. \_\_\_\_\_

Codice fiscale \_\_\_\_\_ Partita Iva \_\_\_\_\_

**CHIEDE**  
**di essere ammesso alla procedura per la sponsorizzazione**  
**DEI SEGUENTI PONTI LUNGO I PERCORSI ECOLOGICI**

N°	ZONA	UBICAZIONE	COMPOSIZIONE
1	"FIONCHI NORD"	NEL TRATTO COMPRESO TRA GLI ACCESSI DI VIA DEL CONFINE E VIA CASA NUOVA.	STRUTTURA IN ACCIAIO E LEGNO, PARAPETTI IN LEGNO.
2	"FIONCHI SUD"	NEL TRATTO COMPRESO TRA GLI ACCESSI DI VIA DEL CONFINE E VIA CASA NUOVA.	STRUTTURA IN ACCIAIO E CALCESTRUZZO, PIANO DI CALPESTIO E PARAPETTI IN LEGNO.
3	"PONTASSO"	NEL TRATTO COMPRESO TRA GLI ACCESSI DI VIA CASA NUOVA E VIA MAGLIO.	STRUTTURA IN ACCIAIO E CALCESTRUZZO, PIANO DI CALPESTIO E PARAPETTI IN LEGNO.
4	BORGHETTO	NEL TRATTO COMPRESO TRA VIA PASSERELLA E VIA D. FORTUNATO FAVARO.	STRUTTURA IN ACCIAIO E CALCESTRUZZO, PIANO DI CALPESTIO E PARAPETTI IN LEGNO.

per l'importo complessivo di Euro 29.524,00 (di cui Euro 24.200,00 per opere ed Euro 5.324,00 per I.V.A.).

Ai sensi degli artt. 75 e 76 del D.P.R. n. 445/2000, consapevole della decadenza dalla partecipazione e dall'eventuale aggiudicazione, nonché della responsabilità penale cui va incontro in caso di dichiarazione mendace o contenente dati non più rispondenti a verità, la presente dichiarazione è sottoscritta.

Data \_\_\_\_\_

Firma \_\_\_\_\_

N.B. allegare documento di riconoscimento in corso di validità del sottoscrittore.

	<h1>COMUNE DI SAN MARTINO DI LUPARI</h1> <h2>Provincia di Padova</h2>	
<p><b>Largo Europa, 5</b>  <b>35018, San Martino di Lupari (PD)</b></p> <p>C.F.: 81000530287 P.IVA: 00647630284mail          Telefono: (+39) 049 9460408 Fax: (+39) 049 9461066          PEC: sanmartinodilupari.pd@cert.ip-veneto.net          Email: segreteria@comune.sanmartinodilupari.pd.it</p>		
<p><b>Progetto Esecutivo</b></p>		
<p><b><i>MANUTENZIONE STRAORDINARIA PONTI PERCORSI ECOLOGICI</i></b></p>		
<p><b>ELABORATO:</b></p>	<p><b>A.11 – RELAZIONE DI CALCOLO</b></p>	
<p><b>Loria, 03 luglio 2023</b></p>		
<p><b>Progettista:</b></p>	<p><b>Ing. Davide Comin</b></p>	
 <p><b>STUDIO TECNICO</b>  <b>ING. DAVIDE COMIN</b></p>	<p>via Roma, 36/2          31037 Loria (TV)          tel. 0423 485104 Fax 0423 1900244          Email: info@cominstudio.it</p>	 <p>Studio certificato UNI EN ISO 9001:2015          Cert. n. 9175.CMID</p>

## INDICE

<b>1</b>	<b>PREMESSA</b> .....	<b>2</b>
<b>2</b>	<b>METODO COSTRUTTIVO E PROCEDIMENTO PER L'ESECUZIONE</b> .....	<b>2</b>
<b>3</b>	<b>CARATTERISTICHE DEI MATERIALI IMPIEGATI</b> .....	<b>2</b>
	<b>Acciaio</b> .....	<b>2</b>
<b>4</b>	<b>CRITERI DI CALCOLO E DI VERIFICA</b> .....	<b>2</b>
<b>5</b>	<b>NORMATIVA</b> .....	<b>2</b>
	<b>Peso proprio</b> .....	<b>3</b>
	<b>Carico corrimano</b> .....	<b>3</b>
	<b>Coefficienti di amplificazione dei carichi</b> .....	<b>3</b>
<b>6</b>	<b>COMBINAZIONI DI CARICO</b> .....	<b>3</b>

## 1 PREMESSA

La relazione ha per oggetto gli interventi di manutenzione straordinaria dei parapetti sui ponti del percorso ciclopedonale all'interno del parco i Fionchi di Lovari a San Martino di Lupari (PD).

## 2 METODO COSTRUTTIVO E PROCEDIMENTO PER L'ESECUZIONE

L'intervento consiste nello smantellamento dei parapetti esistenti sui ponti ciclopedonali.

La successiva installazione di nuovi parapetti in acciaio.

### *procedimento esecutivo*

- Demolizione e smaltimento parapetti esistenti;
- Installazione nuovi parapetti;
- Finitura;

## 3 CARATTERISTICHE DEI MATERIALI IMPIEGATI

### **Acciaio**

Trave in acciaio S275

Resistenza a rottura  $f_{tk} = 430$  MPa;

Resistenza a snervamento  $f_{yk} = 275$  MPa;

Coefficienti di sicurezza parziali:

acciaio:  $\gamma_s = 1.05$

## 4 CRITERI DI CALCOLO E DI VERIFICA

I carichi applicati sono quelli desunti dalla normativa vigente combinati nel modo più sfavorevole.

Le verifiche di resistenza sono state eseguite nelle sezioni maggiormente sollecitate, tenuto conto del DM 17/01/2018 secondo il criterio degli stati limite.

## 5 NORMATIVA

Per l'analisi statica e la procedura di verifica si è fatto specifico riferimento alla normativa italiana vigente ed in particolare si sono osservate le prescrizioni contenute in:

D.M 17/01/2018 Norme Tecniche per le Costruzioni

## ANALISI DEI CARICHI

### Peso proprio

Il peso degli elementi schematizzati dal modello viene calcolato automaticamente in base alle caratteristiche della sezione e del materiale attribuito ai vari elementi (nel caso in esame tutti in calcestruzzo):

$$w = \gamma_{materiale} \cdot s \cdot l \text{ [kN/m]}$$

$\gamma$ : peso specifico del materiale dell'elemento

	ACCIAIO	LEGNO	CALCESTRUZZO
$\gamma$ [kN/m <sup>3</sup> ]	78	3.8	25

s: spessore degli elementi in m.

l: lunghezza elementi

### Carico corrimano

5.1.3.10 AZIONI SUI PARAPETTI E URTO DI VEICOLO IN SVIO:  $q_8$  L'altezza dei parapetti non può essere inferiore a 1,10 m. I parapetti devono essere calcolati in base ad un'azione orizzontale di 1,5 kN/m applicata al corrimano NTC 2018

$$q_{\text{corrimano}} = 1.5 \text{ kN/m}$$

### Analisi sismica

Le azioni sismiche vengono introdotte dal programma di calcolo con gli spettri indicati dalla normativa.

### Coefficienti di amplificazione dei carichi

Vengono applicati i coefficienti secondo normativa DM 17/01/2018 per le varie combinazioni di carico previste.

## 6 COMBINAZIONI DI CARICO

Le condizioni di carico sono quelle previste dalla normativa DM 17/01/2018 amplificando i carichi con i coefficienti previsti dalla stessa normativa.

## 7 DIMENSIONAMENTO E VERIFICA DEGLI ELEMENTI STRUTTURALI.

### 7.1 Montante

Lo schema statico è una mensola incastrata



Il carico F è dato dal carico del corrimano.

$P =$  passo dei montanti 1.5 m

$Q_{\text{corrimano}} = 1.5 \text{ kN/m}$

$F = 1.5 * 1.5 / 2 = 1.5 \text{ kN}$

$F_{\text{slu}} = F * \gamma_q = 1.5 * 1.5 = 2.25 \text{ kN}$

Profilo scelto 60x60x4

Dimensione del lato	Spessore	Massa a ml	Area della sezione	Momento d'inerzia	Raggio d'inerzia	Modulo di resistenza elastico	Modulo di resistenza plastico	Momento d'inerzia di torsione	Costante di torsione	Superficie esterna a ml	Lunghezza per ton
D	t	M	A	I	i	$W_{el}$	$W_{pl}$	$I_t$	$C_t$	$m^2/m$	m/t
mm	mm	kg/m	cm <sup>2</sup>	cm <sup>4</sup>	cm	cm <sup>3</sup>	cm <sup>3</sup>	cm <sup>4</sup>	cm <sup>3</sup>		
60	4	6,9	8,79	45,3	2,27	15,1	18,3	72,5	22	0,23	145

**Peso del parapetto (da montante a montante)**

**Peso montante =  $1.3 * 0.069 = 0.09 \text{ kN}$**

**Peso tondini =  $1 * 15 * 0.9 = 0.14 \text{ kN}$**

**Peso piatti =  $2 * 1.5 * 0.0234 = 0.07 \text{ kN}$**

**Totale = 0.3 kN**

**VERIFICA AGLI STATI ULTIMI**

La sezione è classificata come appartenente alla classe 1

VERIFICA MONOASSIALE (RETTA)			
$M_{pl,Rd} = (W_{pl} * f_y K) / \gamma_{M0}$	4,79	kNm	momento plastico resistente
con:			
$W_{pl}$	15,1	cmc	modulo resistenza della sezione
$f_y K$	275	Mpa	tensione snervamento dell'acciaio
$\gamma_{M0}$	1,05	adimen.	coeff. Tab. 4.2 VII NTC 2018
<b>Verifica</b>			
$(M_{ed} / M_{pl,Rd}) < 1$	0,77	Verificato	
con:			

Med	3,71	kNm	momento agente sulla sezione
-----	------	-----	------------------------------

VERIFICA A TAGLIO E FLESSIONE PROFILI RETTANGOLARI CAVI			
Verifica a taglio Profilati Rettangolari caricati nella direzione parallela all'altezza del profilo			
$V_{cRd}=(A_v * f_{yk})/(\sqrt{3}*\gamma_{M0})$	66,45714	kN	resistenza di calcolo a taglio
con:			
$A_v=(A*h)/(b+h)$	439,5		area di resistenza al taglio della sezione
A	8,79	cmq	area della sezione
h	60	mm	altezza della sezione cava
b	60	mm	larghezza della sezione cava
$f_{yk}$	275	Mpa	resistenza di snervamento dell'acciaio
$\gamma_{M0}$	1,05	adimen.	coeff. Tab. 4.2 VII NTC 2018
<b>Verifica</b>			
$V_{ed}/V_{cRd} < 1$	0,0507846	Verificato	
con:			
Ved	3,375	kN	momento agente sulla sezione
<b>Verifica a flessione e taglio della sezione</b>			
$V_{ed} < 0,50 * V_{c, Rd}$			

**Poiché non verranno effettuati trattamenti anticorrosivi**, per garantire in ogni caso la durabilità degli elementi si aumenta lo spessore di 1 mm

**Per cui i montanti del parapetto saranno in profilo cavo a sezione quadrata di dimensioni 60x60 mm per 5 mm di spessore**

## 7.2 Corrimano

Lo schema statico è una trave su due appoggi.

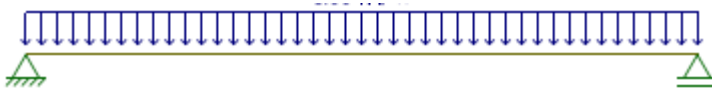

Il carico è dato dalla normativa NTC 2018 pari a 1.5 kN/m

Dimensioni dei lati		Spessore	Massa a ml	Area della sezione	Momento d'inerzia		Raggio d'inerzia		Modulo di resistenza elastico		Modulo di resistenza plastico		Momento d'inerzia di torsione	Costante di torsione	Superficie esterna a ml	Lunghezza per ton
h	b	t	M	A	$I_y$	$I_z$	$i_x$	$i_z$	$W_{el-y}$	$W_{el-z}$	$W_{pl-y}$	$W_{pl-z}$	$I_t$	$C_t$		
mm		mm	kg/m	cm <sup>2</sup>	cm <sup>4</sup>		cm		cm <sup>3</sup>		cm <sup>3</sup>		cm <sup>4</sup>	cm <sup>3</sup>	m <sup>2</sup> /m	m/t
80	40	3	5,19	6,61	52,1	17,5	2,81	1,63	13	8,74	16,5	10,1	43,9	15,3	0,23	193

$$Q_{slu} = 1.3 \cdot 0.0519 + 1.5 \cdot 1.5 = 0.067 + 2.25 = 2.32 \text{ kN/m}$$

### Peso proprio e carico 1.5 kN/m

VERIFICA MONOASSIALE (RETTA)			
$M_{pl,Rd} = (W_{pl} \cdot f_{yk}) / \gamma_{M0}$	2,65	kNm	momento plastico resistente
con:			
$W_{pl}$	10,1	cmc	modulo resistenza della sezione
$f_{yk}$	275	Mpa	tensione snervamento dell'acciaio
$\gamma_{M0}$	1,05	adimen.	coeff. Tab. 4.2 VII NTC 2018
<b>Verifica</b>			
$(M_{ed} / M_{pl,Rd}) < 1$	0,2466697	Verificato	
con:			
$M_{ed}$	0,6525	kNm	momento agente sulla sezione

VERIFICA A TAGLIO E FLESSIONE PROFILI RETTANGOLARI CAVI			
Verifica a taglio Profilati Rettangolari caricati nella direzione parallela all'altezza del profilo			
$V_{cRd} = (A_v \cdot f_{yk}) / (\sqrt{3} \cdot \gamma_{M0})$	66,63	kN	resistenza di calcolo a taglio
con:			
$A_v = (A \cdot h) / (b + h)$	440,66		area di resistenza al taglio della sezione
A	6,61	cmq	area della sezione
h	80	mm	altezza della sezione cava
b	40	mm	larghezza della sezione cava

fyk	275	Mpa	resistenza di snervamento dell'acciaio
γMO	1,05	adimen.	coeff. Tab. 4.2 VII NTC 2018
<b>Verifica</b>			
Ved/Vcrd < 1	0,052	Verificato	
con:			
Ved	3,48	kN	momento agente sulla sezione
<b>Verifica a flessione e taglio della sezione</b>			
Ved < 0,50 * Vc, Rd			

**Poiché non verranno effettuati trattamenti anticorrosivi**, per garantire in ogni caso la durabilità degli elementi si aumenta lo spessore di 1 mm

**Per cui i montanti del parapetto saranno in profilo cavo a sezione quadrata di dimensioni 80x40 mm per 4 mm di spessore**

### Verifica Bullonatura ancoraggio pali parapetto

Piastra 290x200 spessore 10 mm con quattro tasselli meccanici Ø12x150 mm su ogni montante.

VERIFICA UNIONE BULLONATA			
Sollecitazione			
V <sub>taglio</sub>	3.38	kN	
T <sub>trazione</sub>	0	kN	
M <sub>momento</sub>	3.71	kNm	
F <sub>t,Ed</sub>	23.38	kN	
F <sub>v,Ed</sub>	3.38	kN	
Caratteristiche bullonatura			
∅	12		
d <sub>0</sub>	13		
A <sub>res</sub>	84	mm <sup>2</sup>	
n	2		
i	170	mm	
e <sub>1</sub>	41	mm	
e <sub>2</sub>	35	mm	
Caratteristiche del giunto			
b <sub>bulloni</sub>	80	mm	braccio bulloni
d <sub>m</sub>	12	mm	∅ dado
m	6	cm	d bordo
n	4	n° bulloni	

i	8	cm	interasse	
$f_{t,k}$	275	Mpa		
$t_p$	10	mm		
VERIFICA A TAGLIO UNIONE BULLONATA				
$F_{v,Rd}$	33589	N	>	$F_{v,Ed}$
RESISTENZA A TRAZIONE				
$F_{t,Rd}$ [kN]	42,8	kN		
$\Sigma F_{t,Rd}$ [kN]	85.5	kN	>	$F_{t,Ed}$
VERIFICA TAGLIO E TRAZIONE				
	0.488	<		1
RESISTENZA A PUNZONAMENTO				
$B_{p,Rd}$	39.81	kN	>	$F_{t,Ed}$
VERIFICA A RIFOLAMENTO UNIONE BULLONATA				
k	2,26			
$\alpha$	1			
$f_{t,k}$	275	Mpa		
$F_{b,Rd}$	18354	N	<	$F_{v,Ed}$

**Per le passerelle 2,3 e 4 i montanti saranno fissati con piastra di base e tasselli meccanici su soletta del ponte.**

**Per la passerella 1 in montanti verranno fissati con piastra se contropiastra inbullonata con M16x50 8.8 inoltre verranno inseriti tre traversi in profilato IPE 330.**



Studio certificato UNI EN ISO 9001:2015  
Certificato n° 9175.CMID

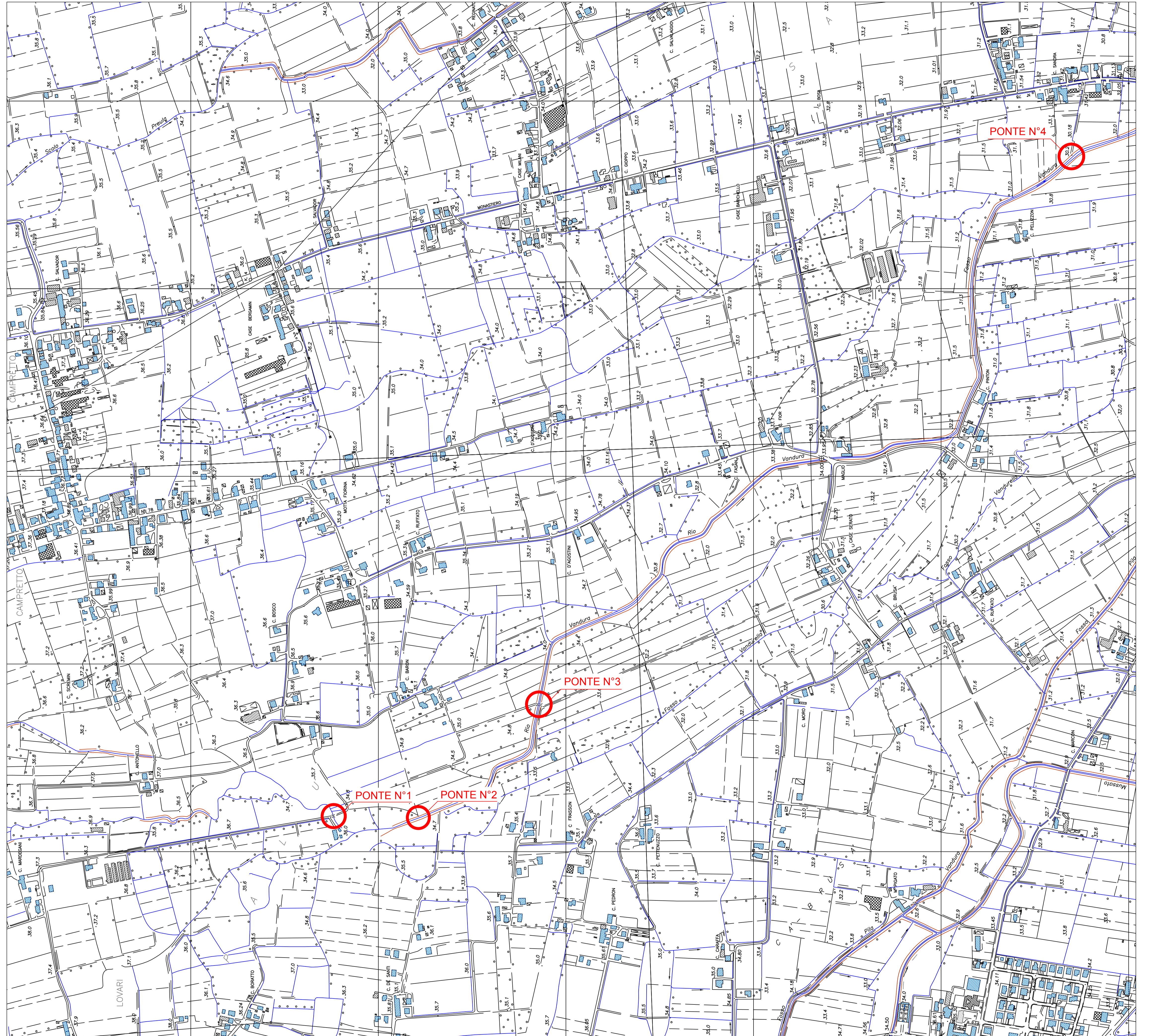
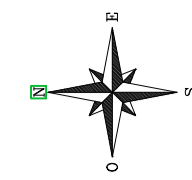
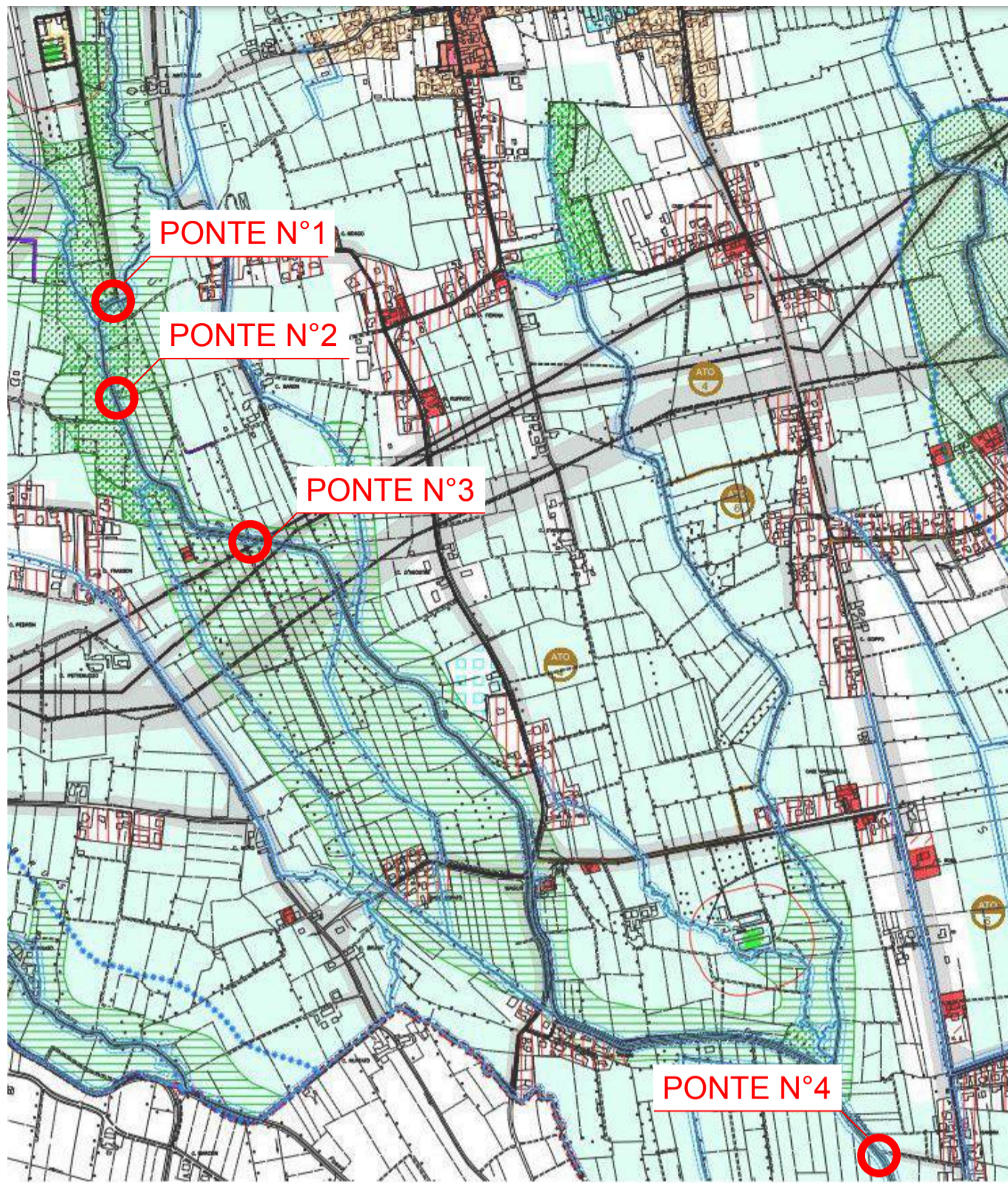
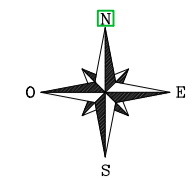

<b>Progetto:</b>	<b>MANUTENZIONE DI PONTI PER SOSTITUZIONE PARAPETTI, SAN MARTINO DI LUPARI (PD)</b>		TAVOLA <b>01</b>
<b>Oggetto:</b>	INQUADRAMENTO		
<b>Committente/:</b>	COMUNE DI SAN MARTINO DI LUPARI	FIRMA	
<b>Data:</b>	LUGLIO 2023	Progettista:	Timbro e firma:
<b>Comune:</b>	SAN MARTINO DI LUPARI	Ing. Davide Comin	
<b>Catasto:</b>			
<b>Scala:</b>	VARIE		
<b>File:</b>	Y:/COMESSE/2023/13-S.MARTINO DI LUPARI		
<b>Revisione:</b>	00-26/06/2023		

**STUDIO TECNICO ING. COMIN**

Via Roma n° 36/2 - 31037 Loria (TV)  
tel. 0423 485104 fax 0423 1900244  
email: info@cominstudio.it  
www.cominstudio.it

Il presente disegno è di nostra proprietà e si vieta a chiunque di renderlo noto a terzi senza specifica autorizzazione al sensi dell'art. 29 L. 22/04/1964 n. 633

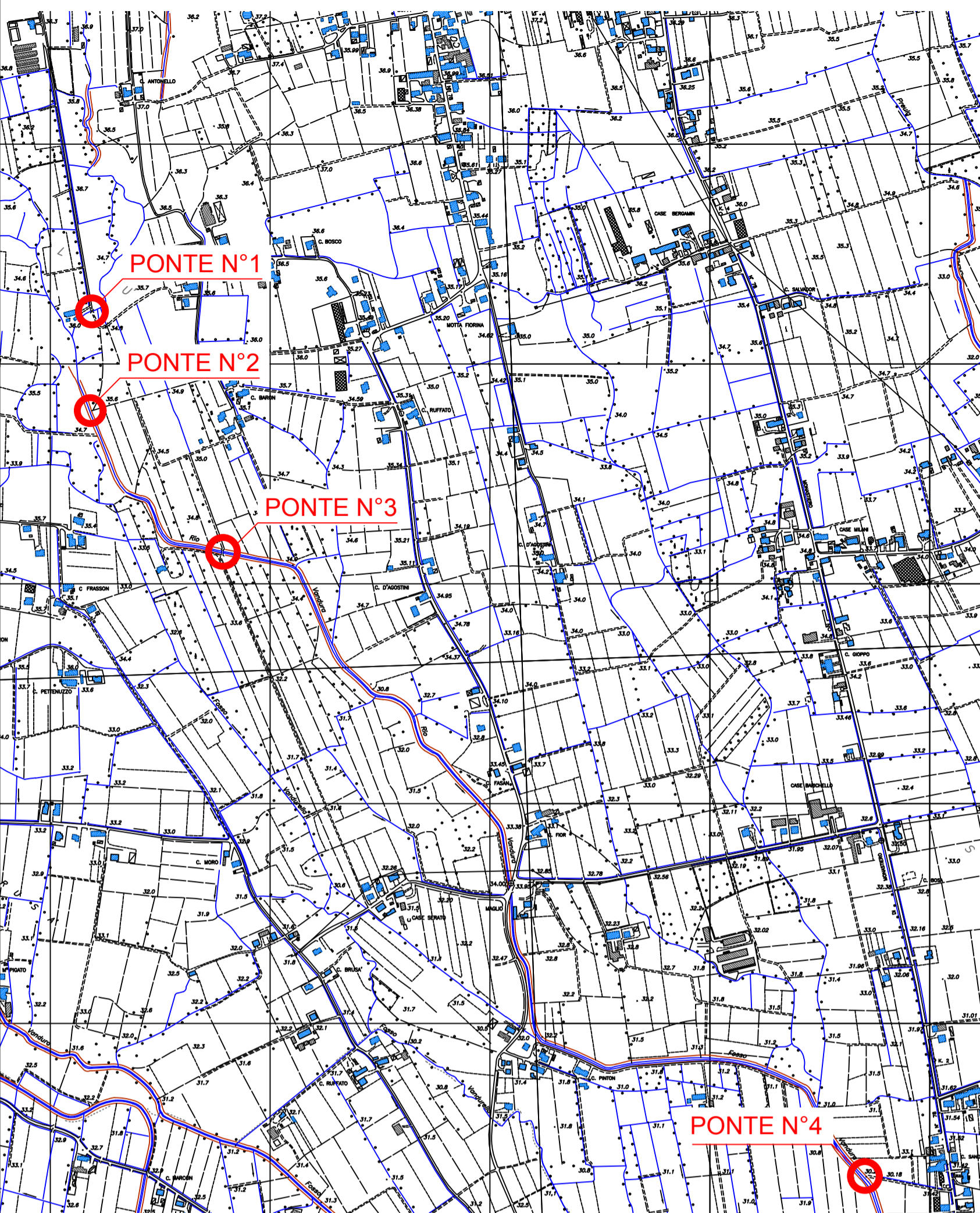

## PONTE N° 1

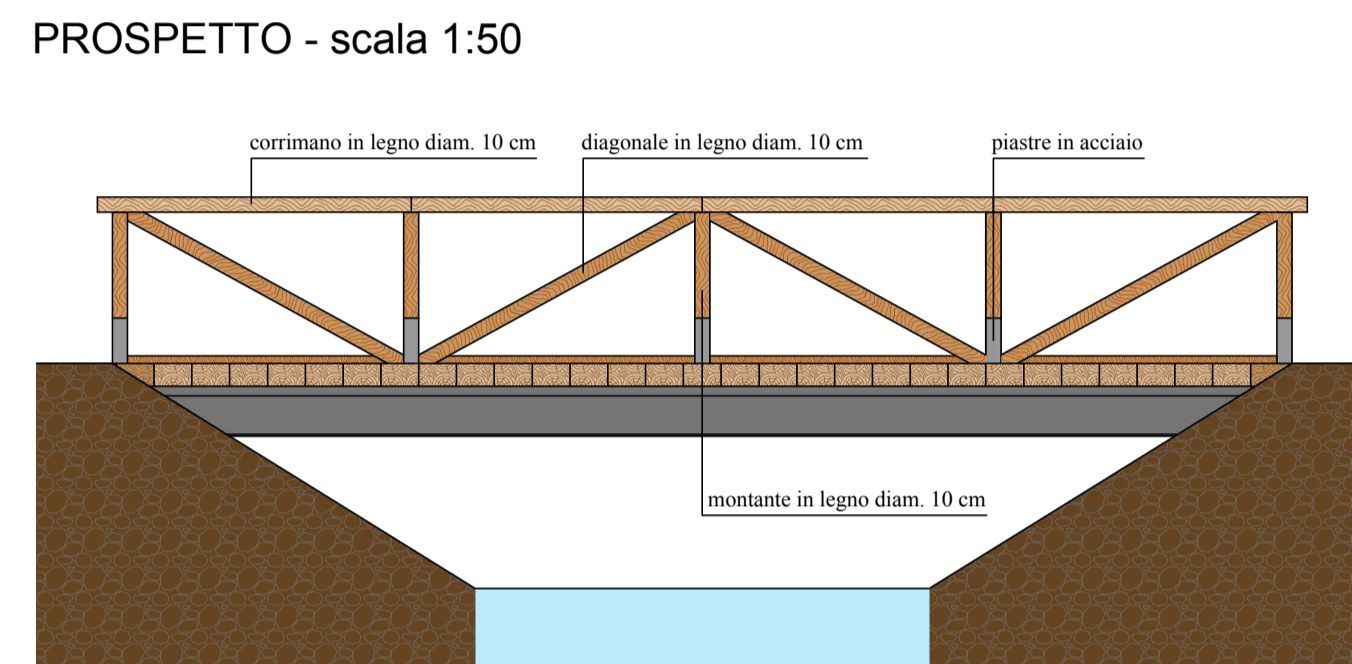
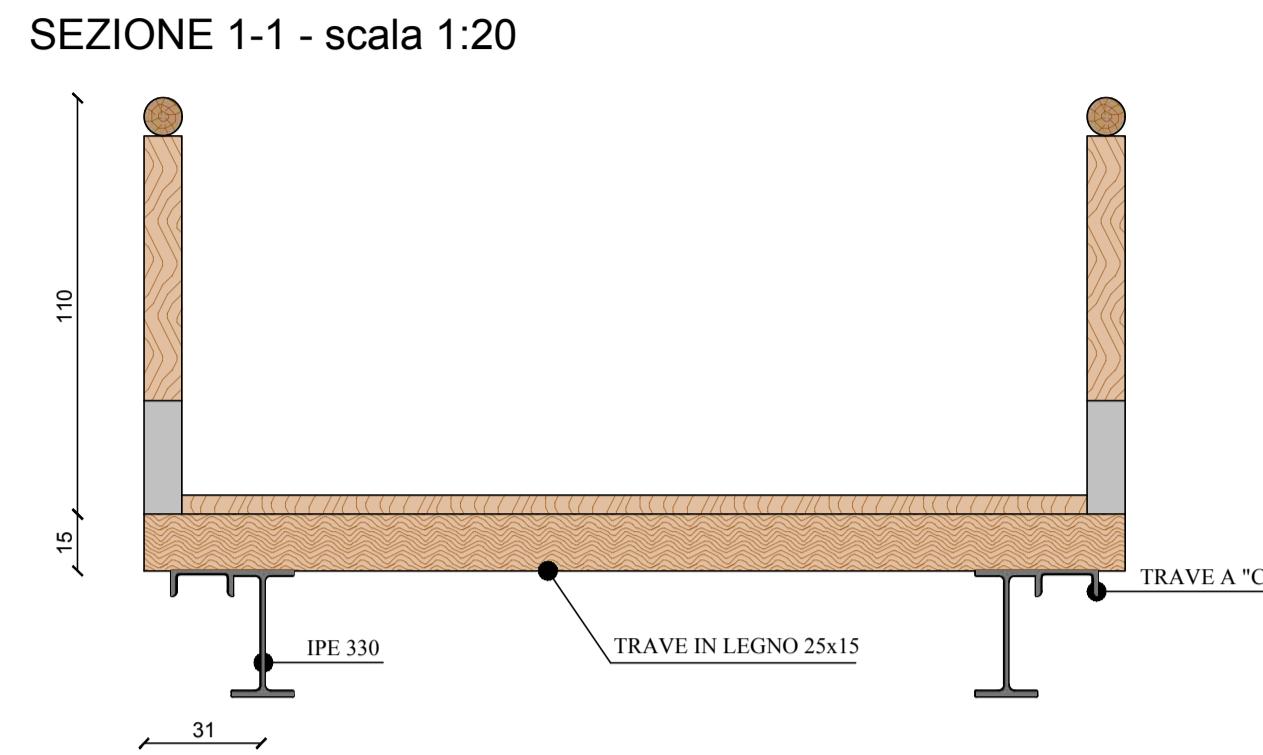
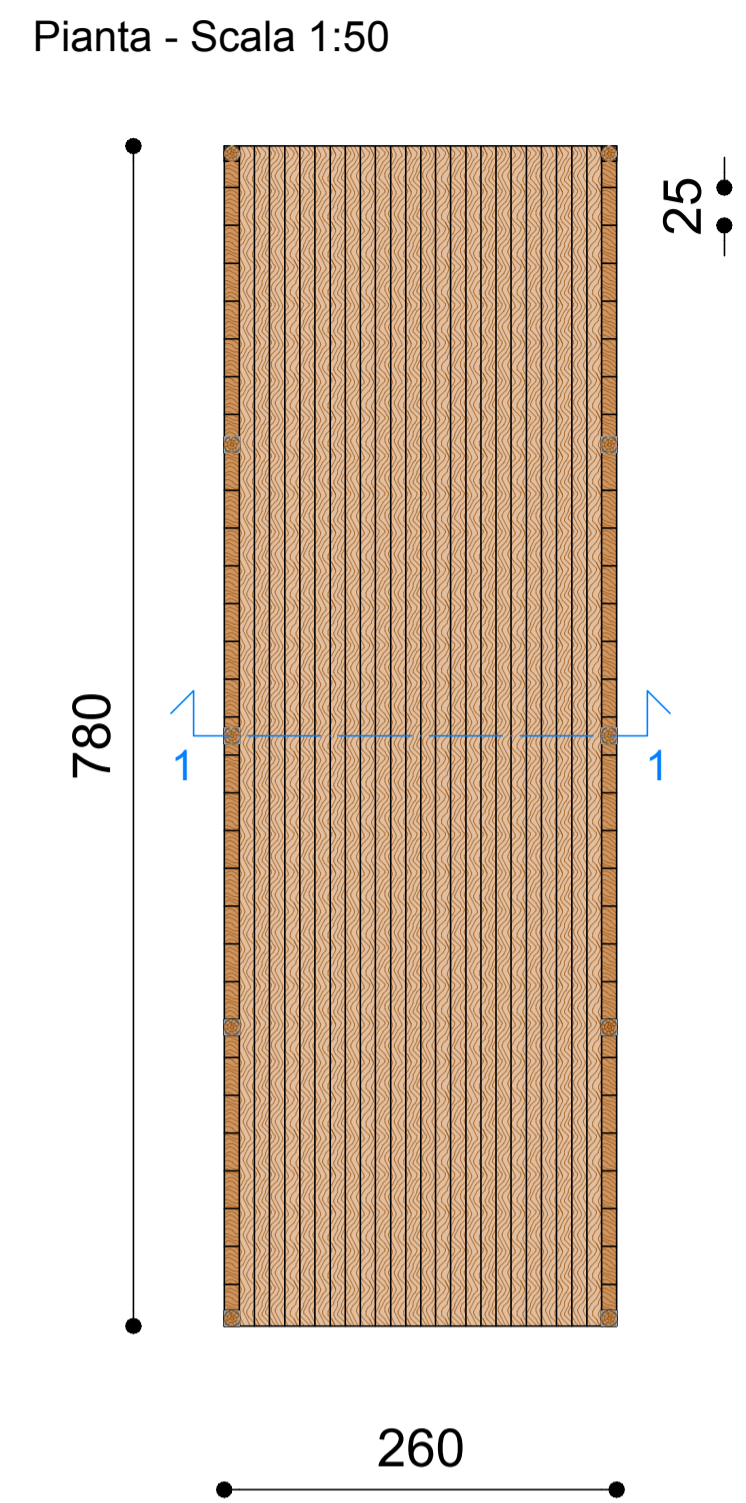

## PONTE N° 2

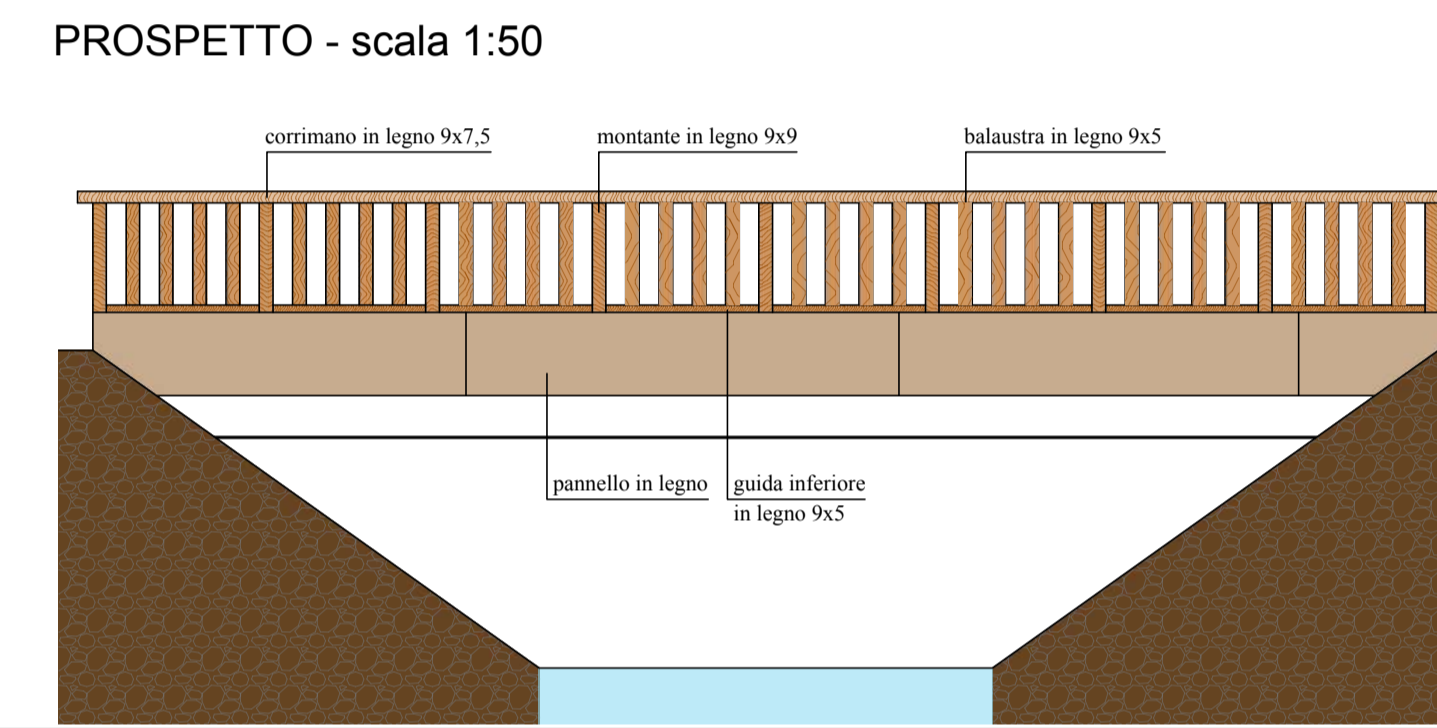
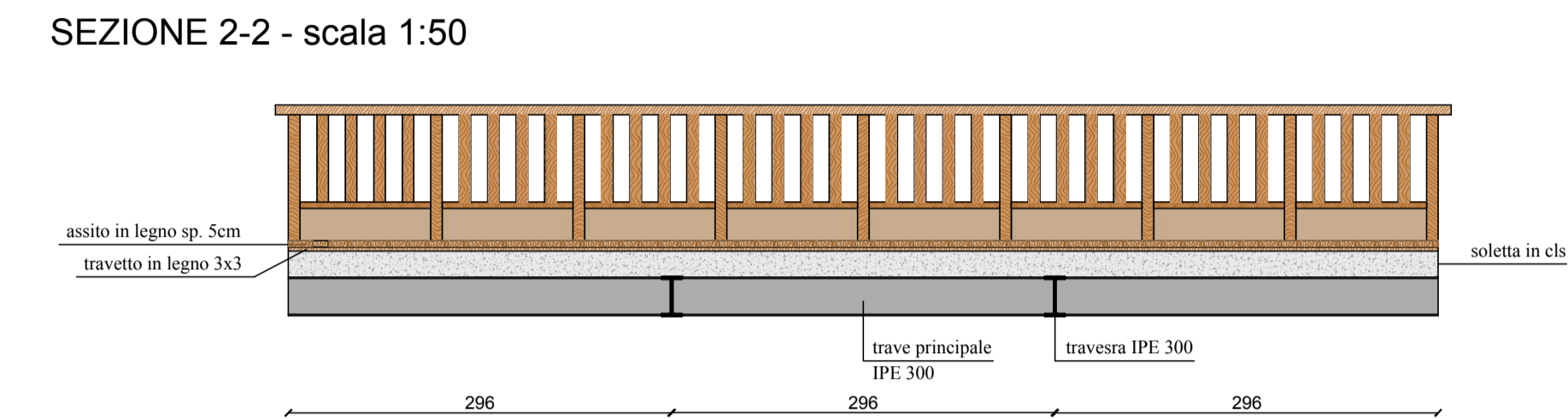
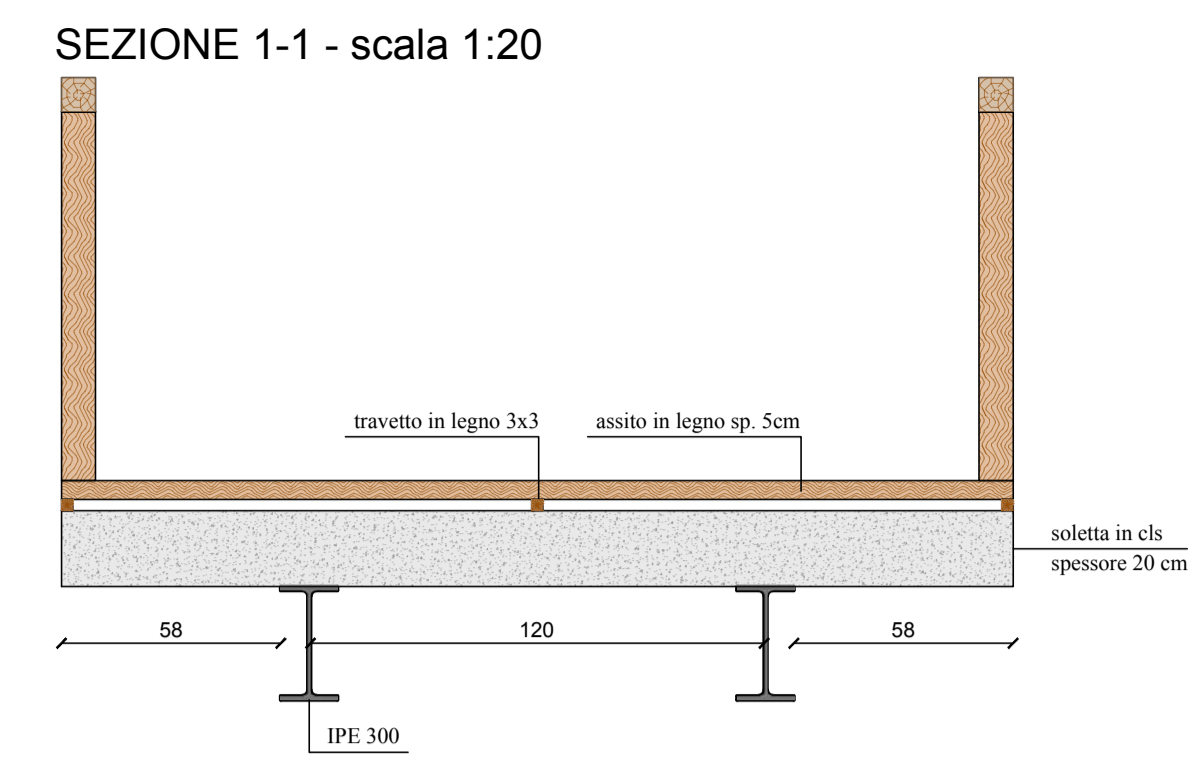
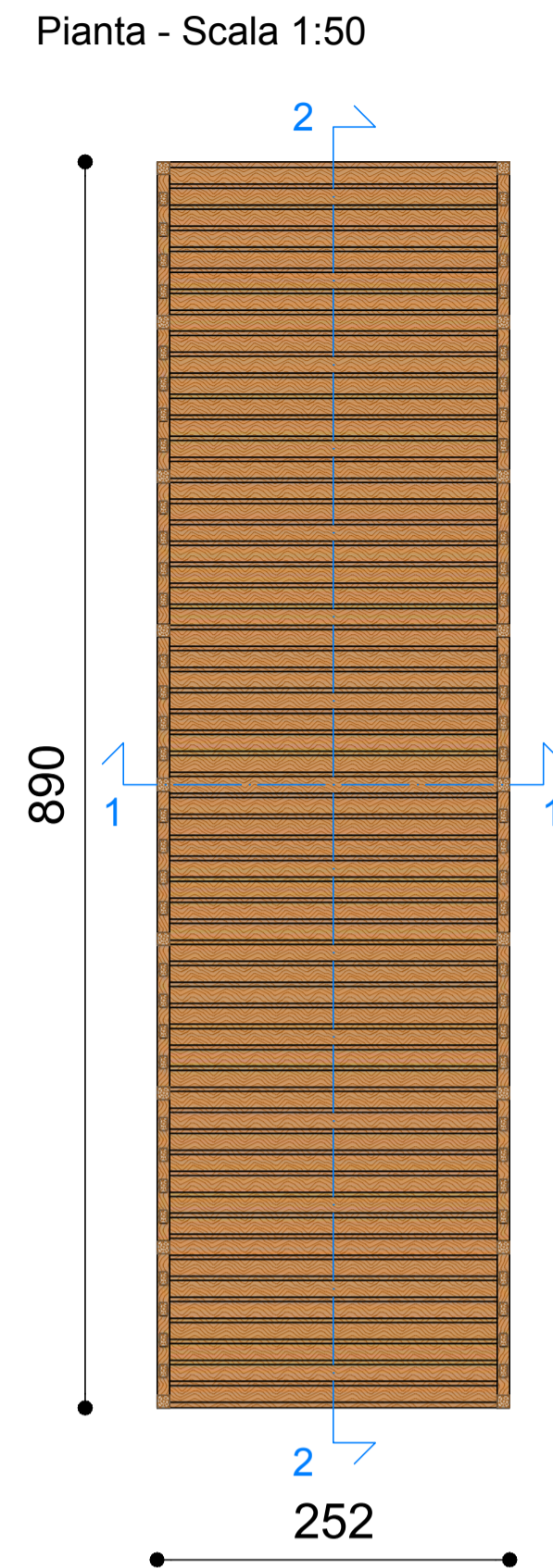

## PONTE N° 3

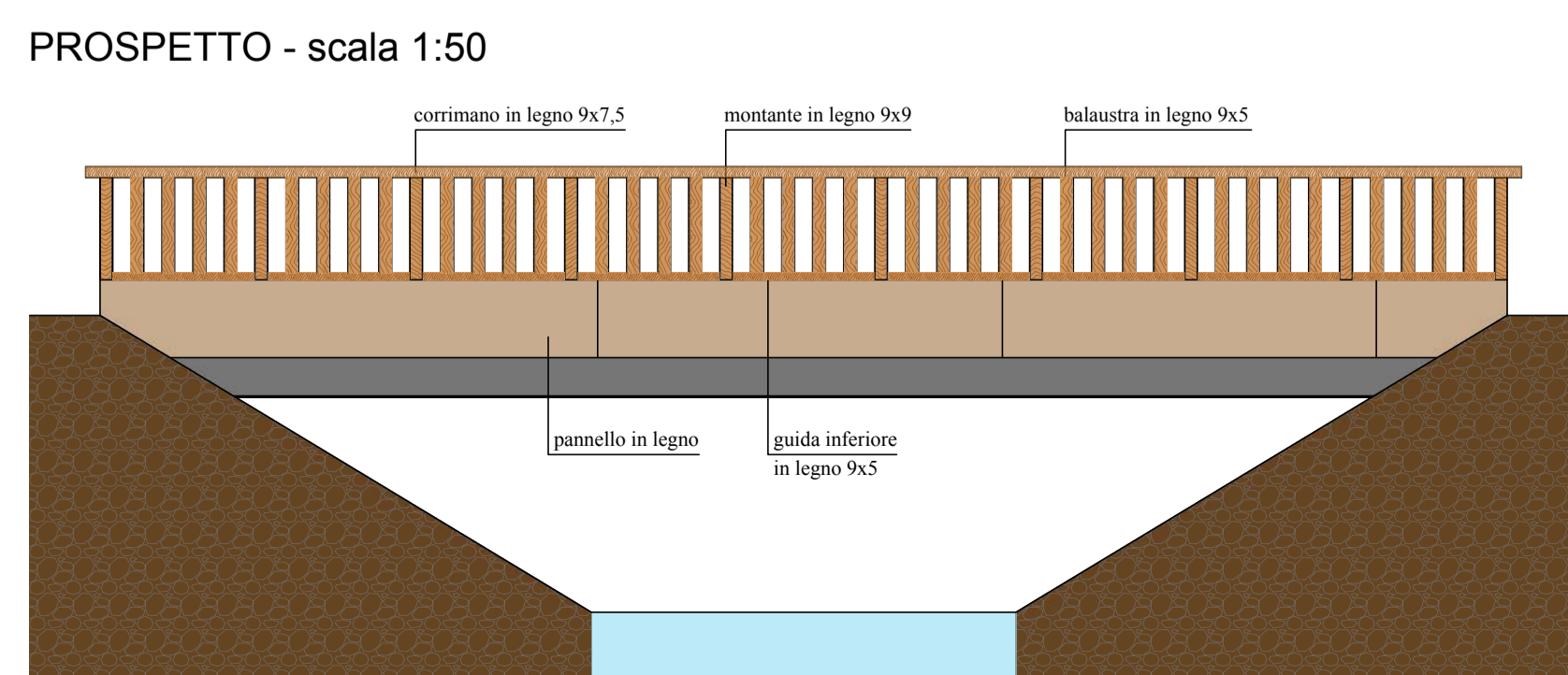
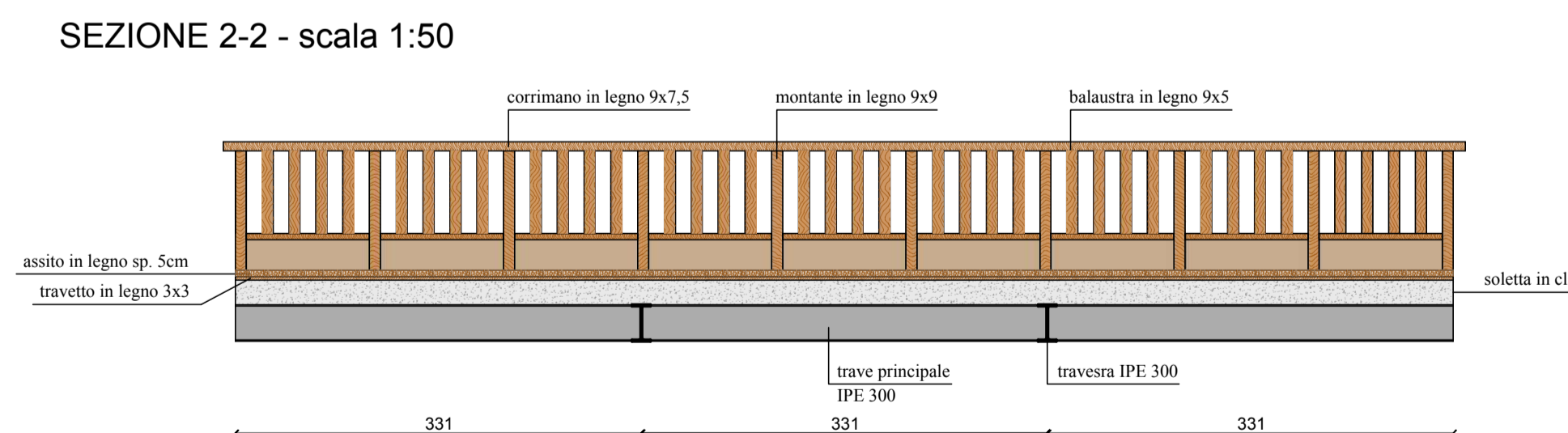
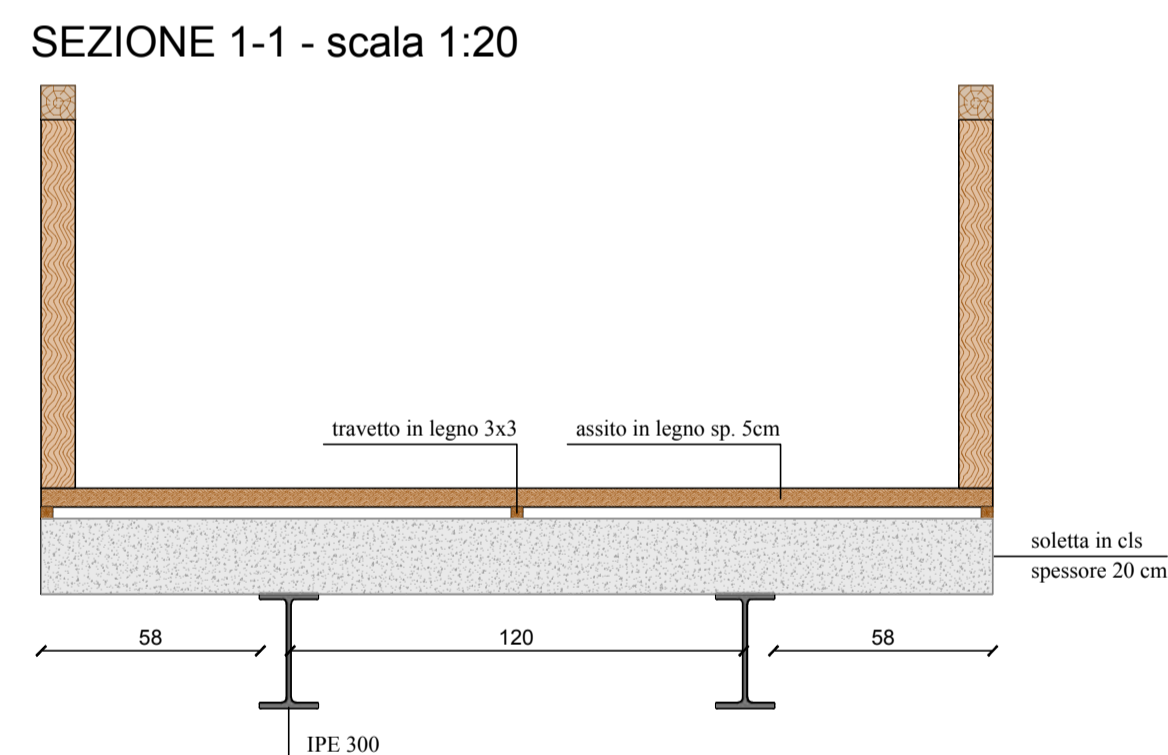
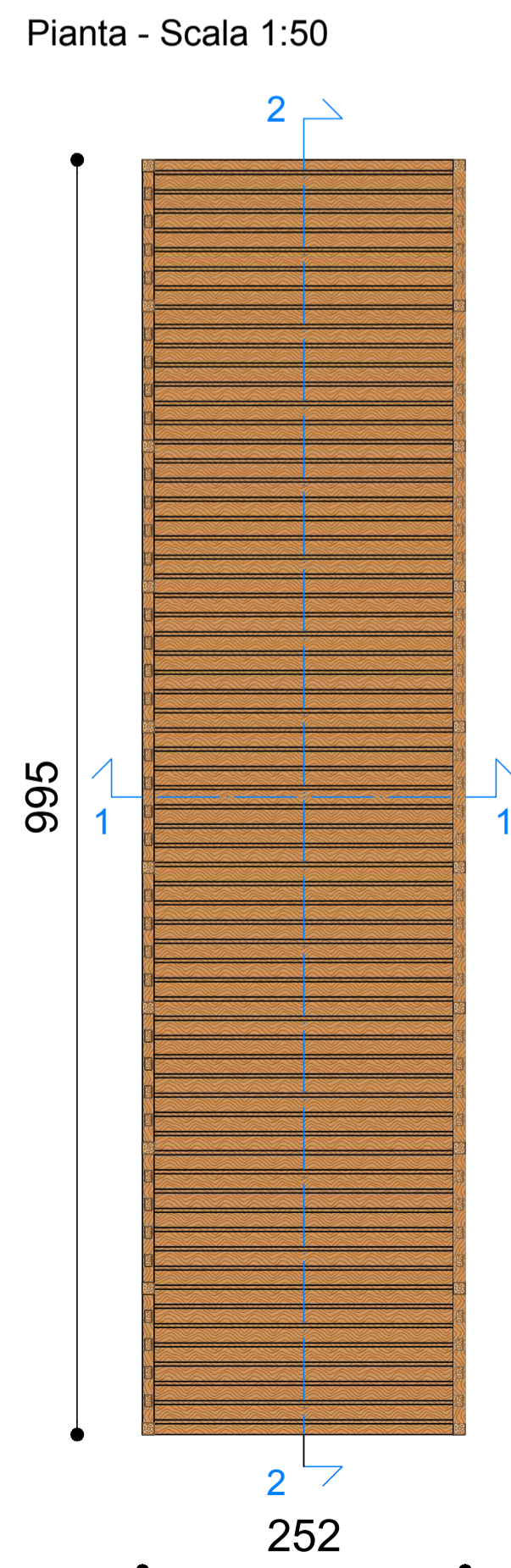

## PONTE N° 4

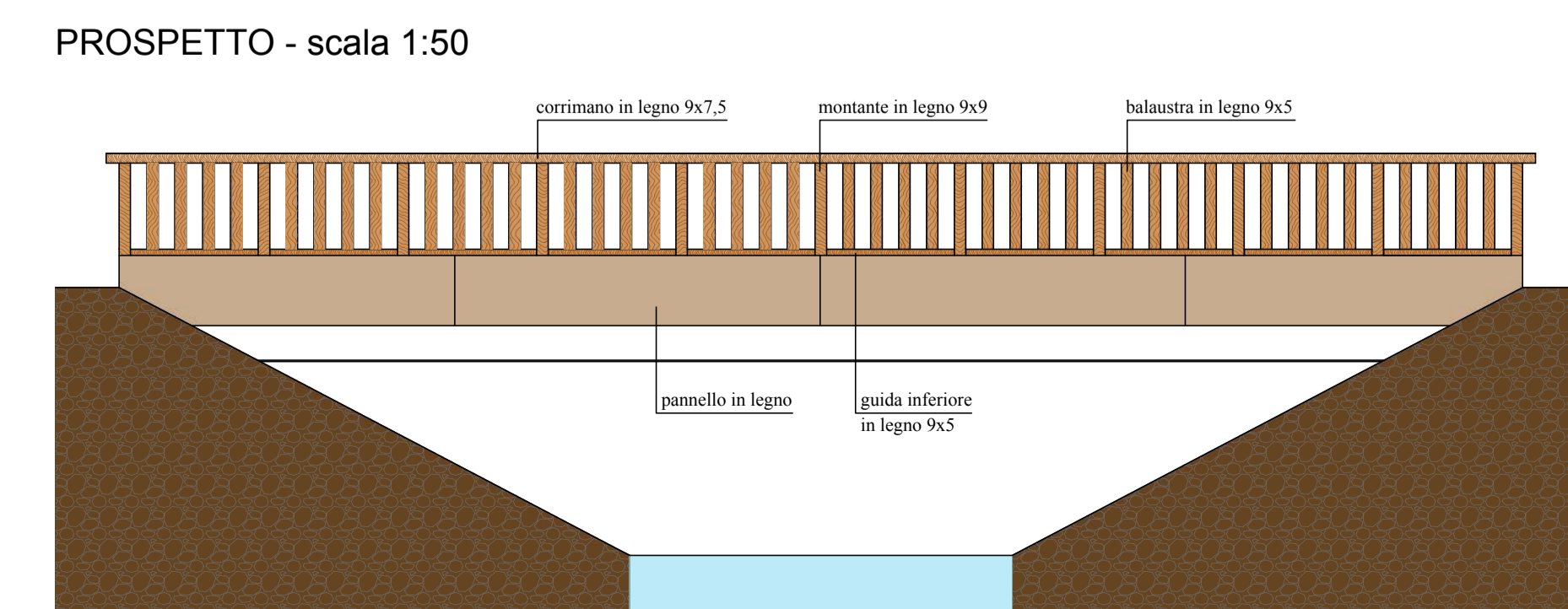
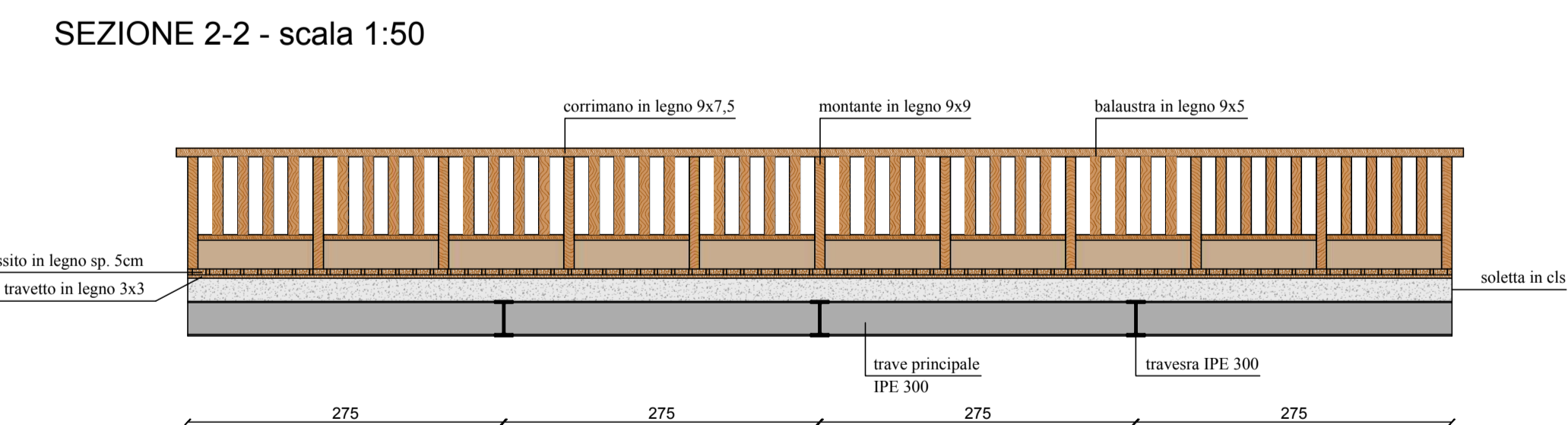
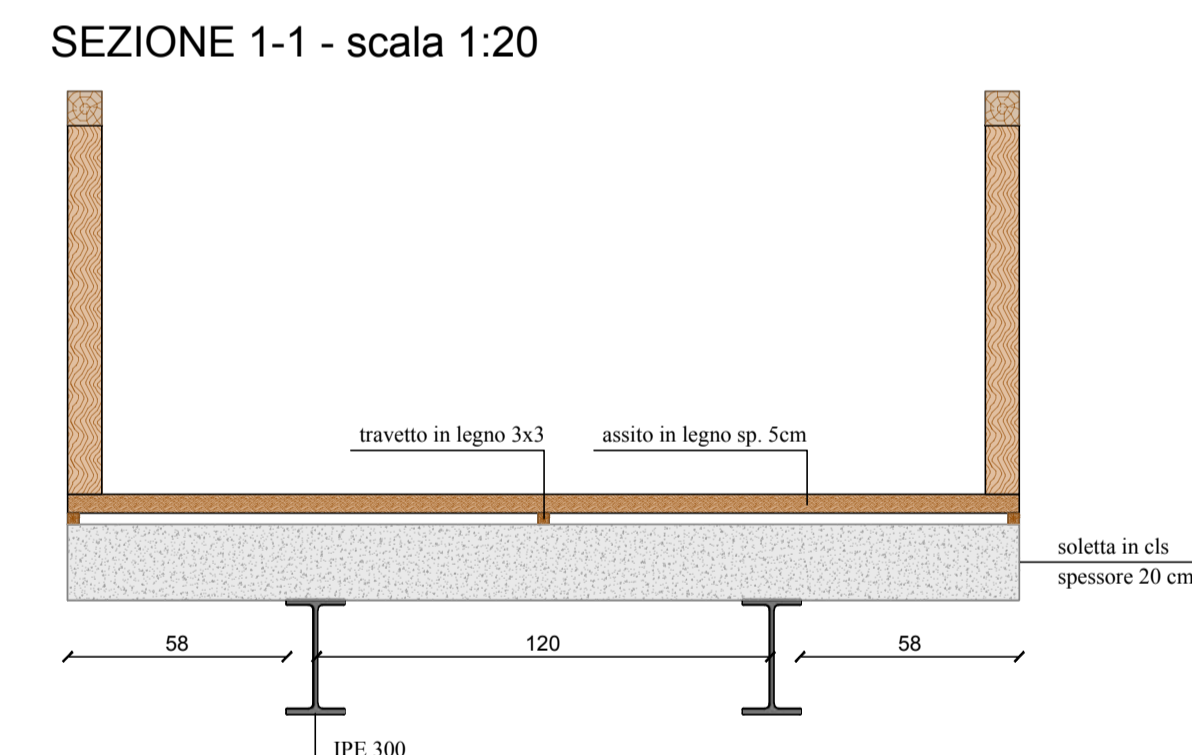
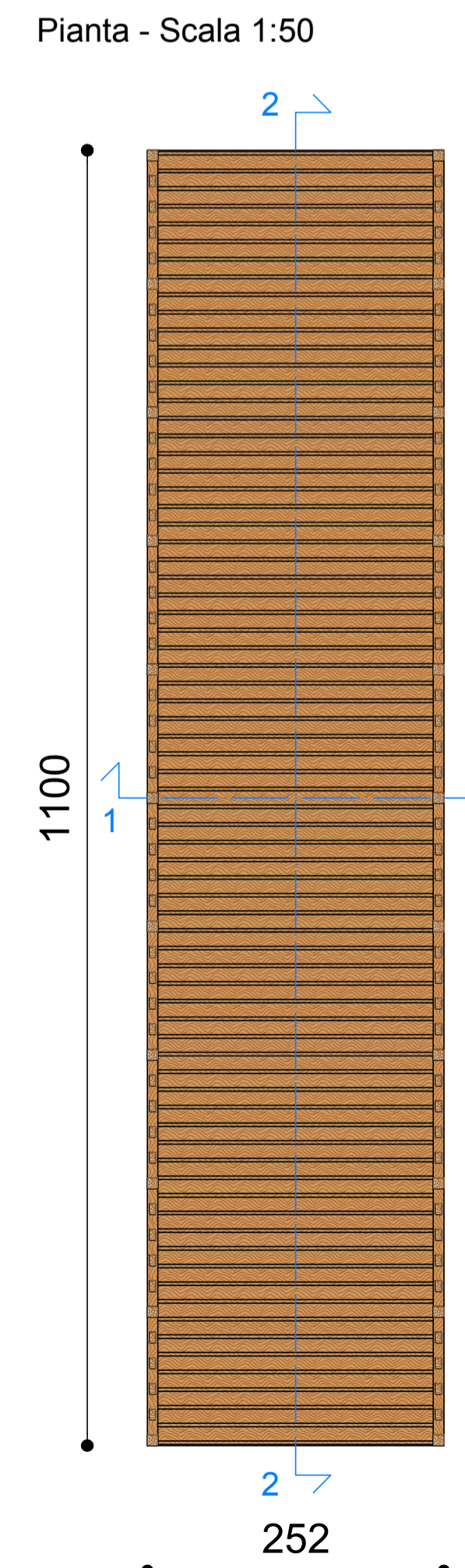

<b>Progetto:</b>	MANUTENZIONE DI PONTI PER SOSTITUZIONE PARAPETTI, SAN MARTINO DI LUPARI (PD)		TAVOLA <b>02</b>
<b>Oggetto:</b>	STATO DI FATTO		
<b>Committenti:</b>	COMUNE DI SAN MARTINO DI LUPARI	FIRMA	
<b>Data:</b>	LUGLIO 2023	<b>Progettista:</b>	<b>Timbro e firma:</b>
<b>Comune:</b>	SAN MARTINO DI LUPARI	Ing. Davide Comin	
<b>Catasto:</b>			
<b>Scala:</b>	VARIE		
<b>File:</b>	Y:\COMMESSE\2023\13-S.MARTINO DI LUPARI		
<b>Revisione:</b>	00-26/06/2023		

Il presente elaborato è di proprietà esclusiva di Studio Tecnico Ing. Comin e non può essere riprodotto o utilizzato in alcun modo senza la specifica autorizzazione del titolare dei diritti.

ESTRATTO C.T.R. - Scala 1:500

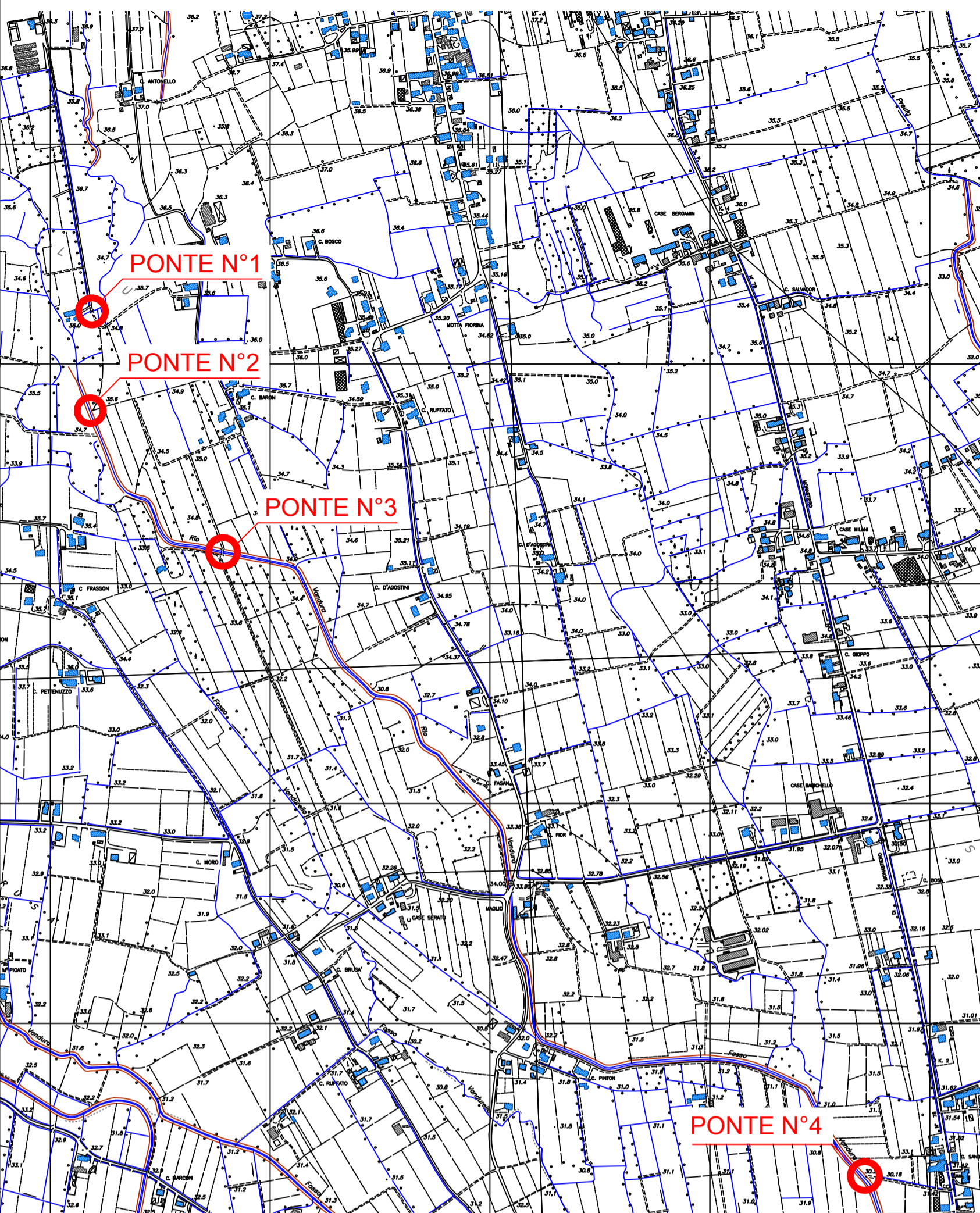

## PONTE N° 1

Pianta - Scala 1:50

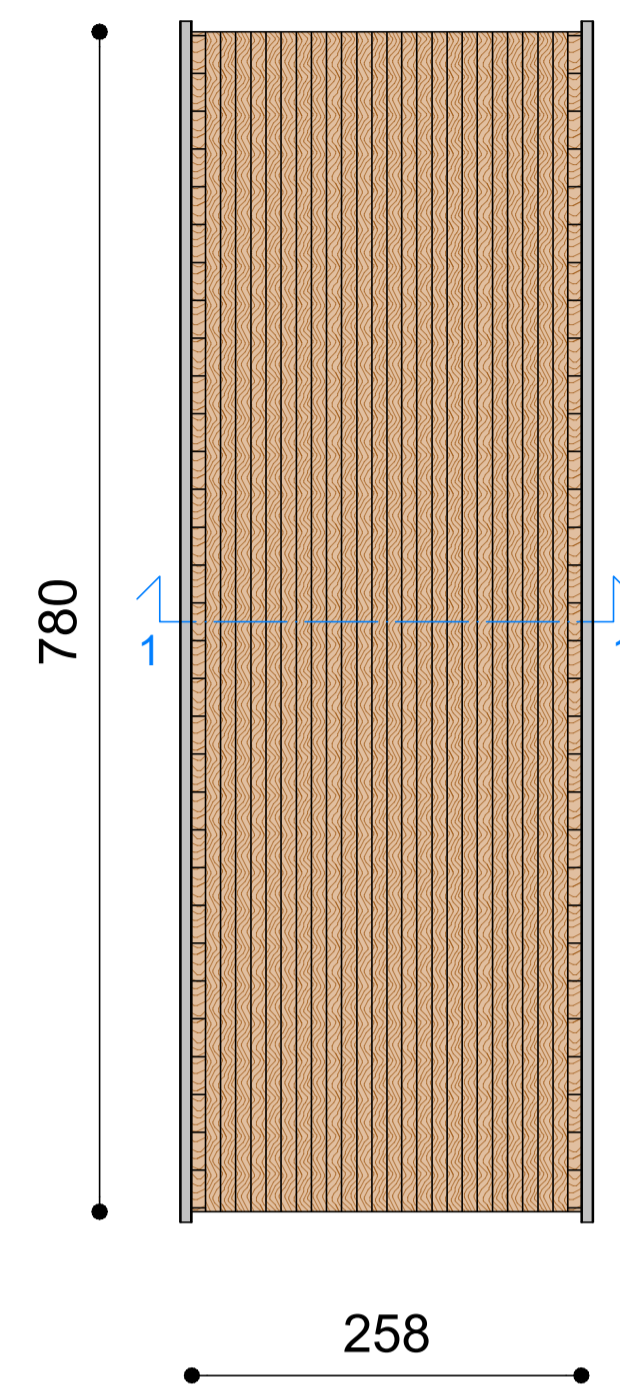

SEZIONE 1-1 - scala 1:20

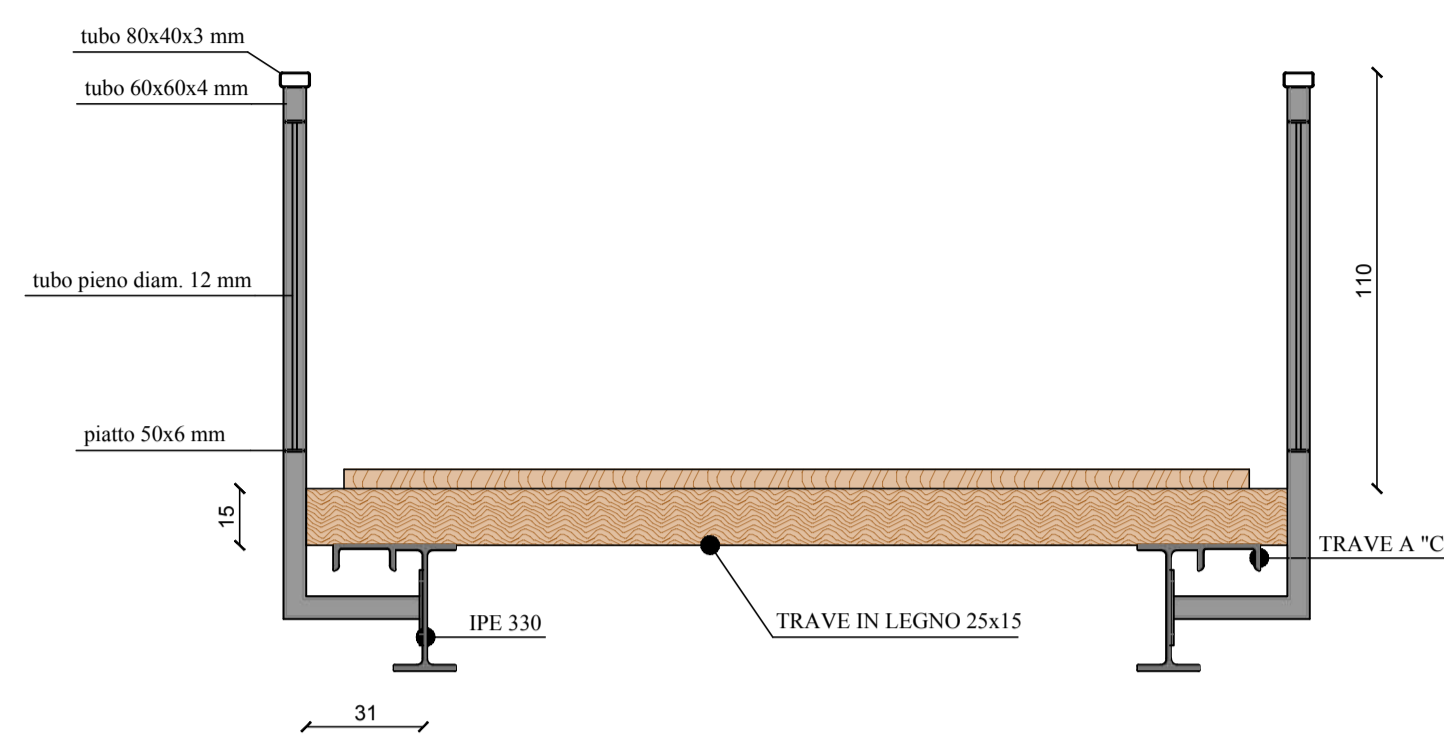

PROSPETTO - scala 1:50

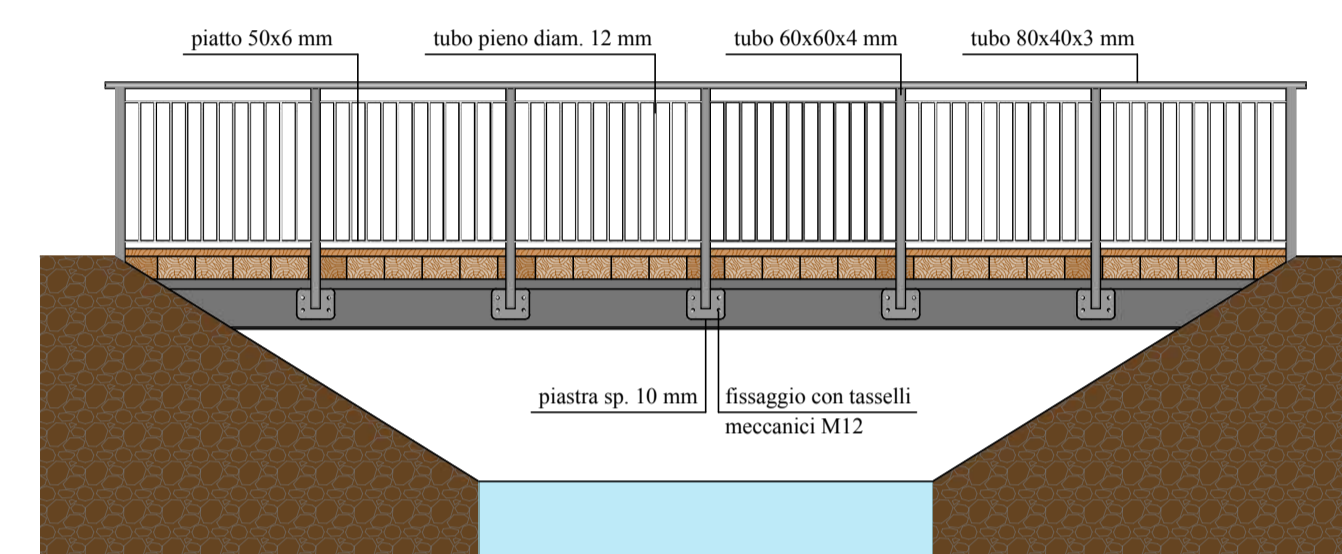

## PONTE N° 2

Pianta - Scala 1:50

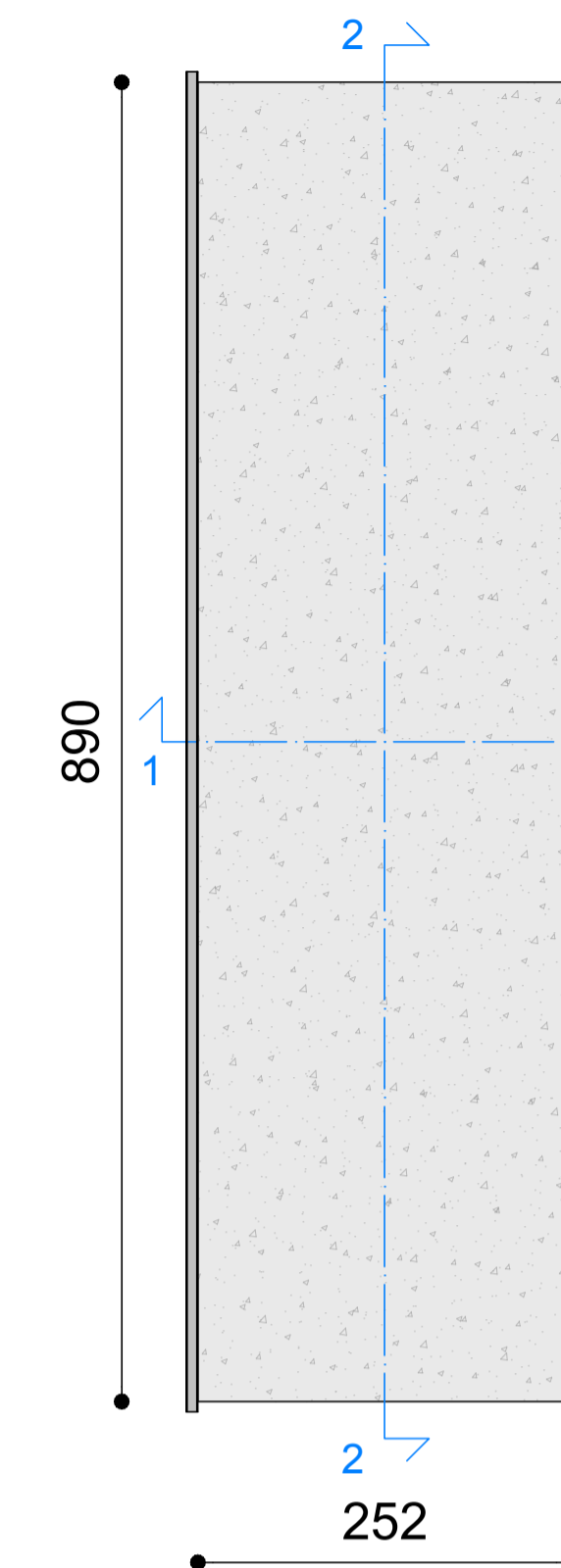

SEZIONE 1-1 - scala 1:20

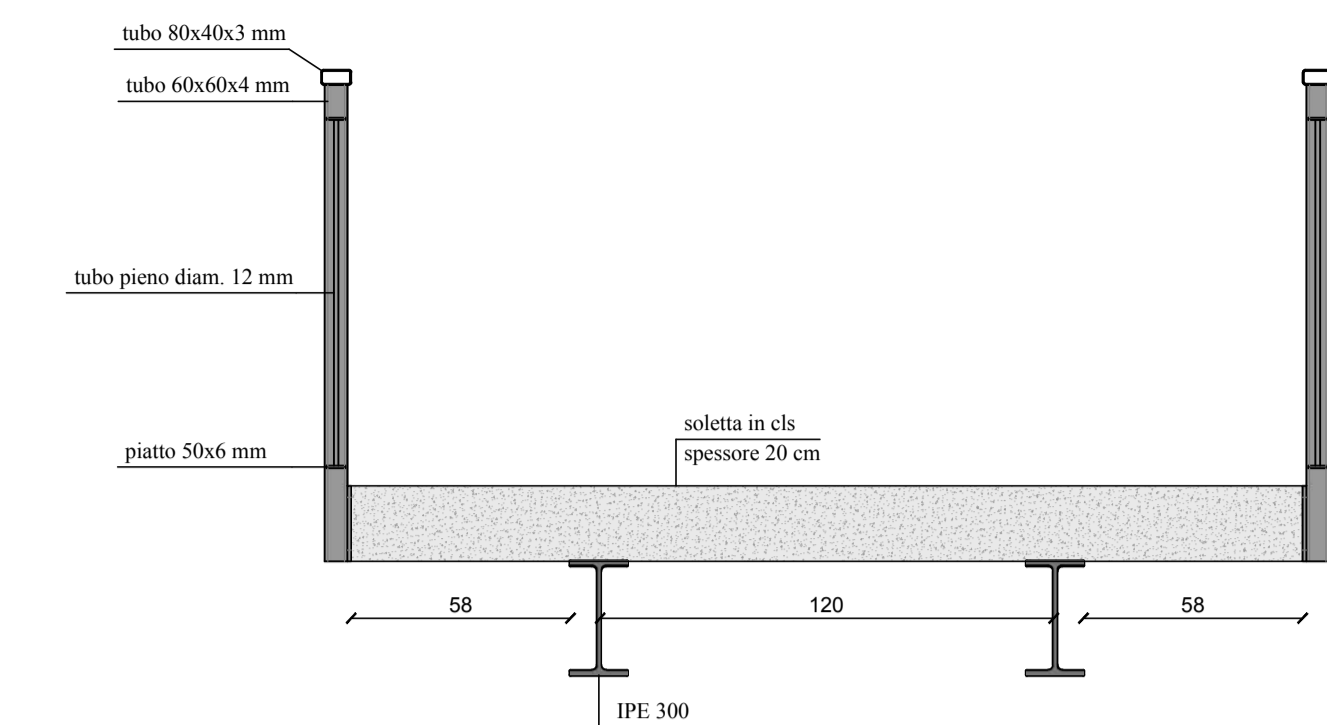

SEZIONE 2-2 - scala 1:50

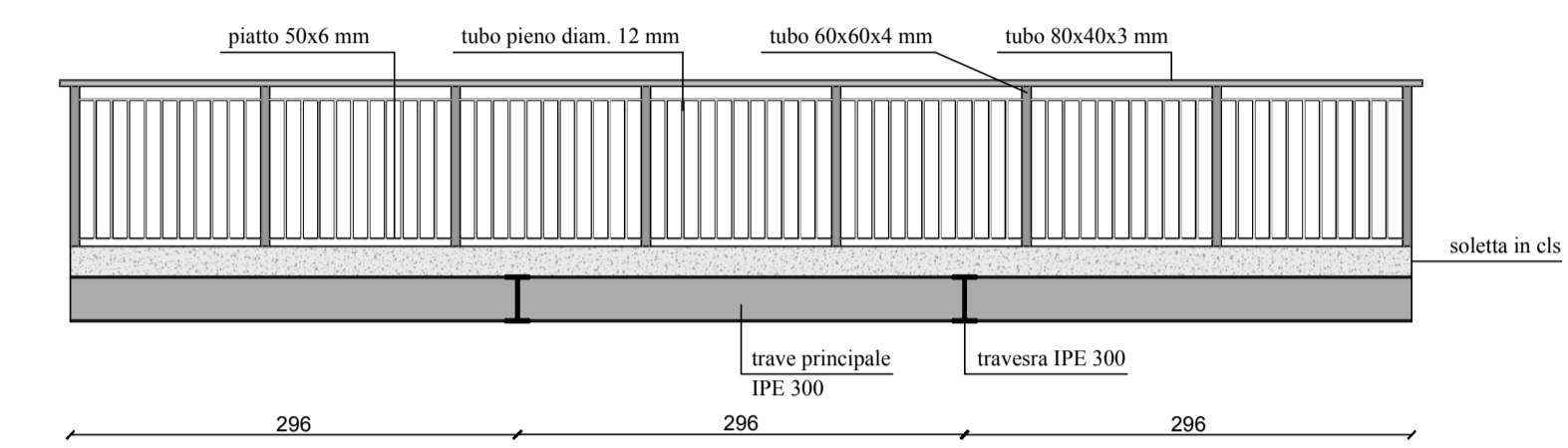

PROSPETTO - scala 1:50

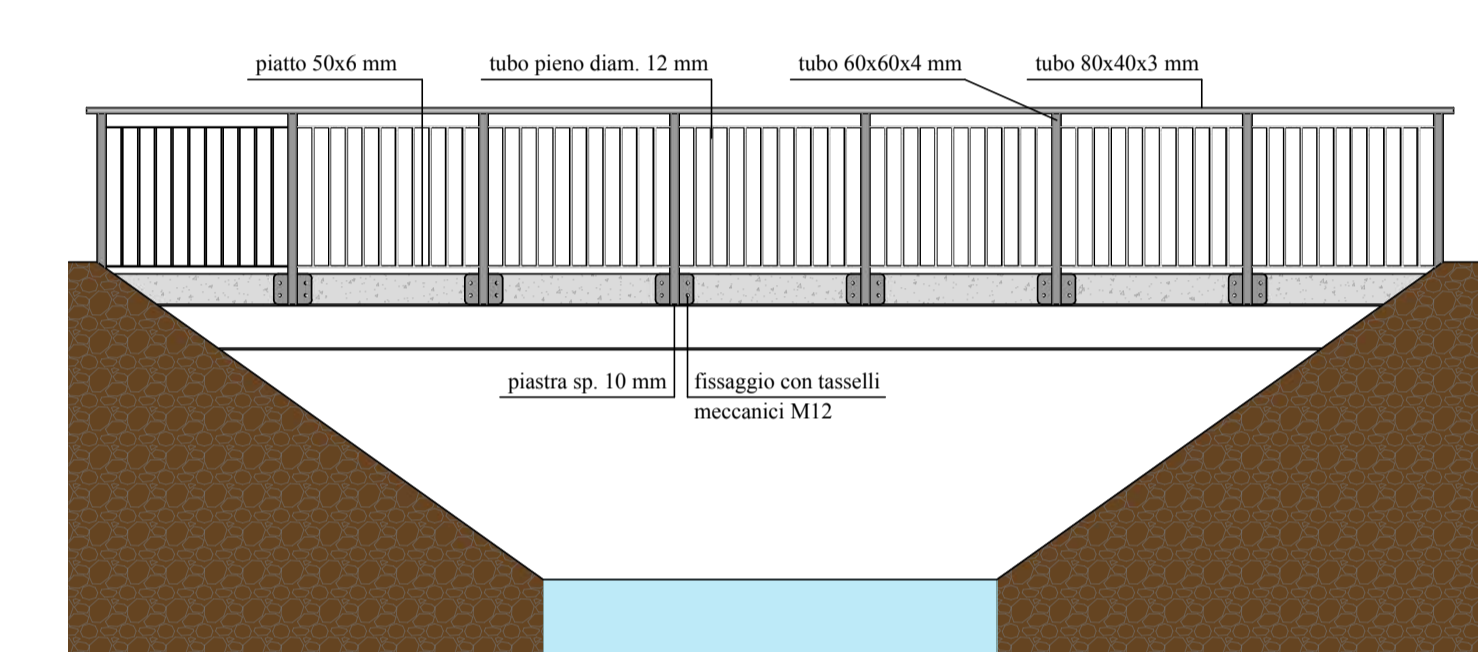

## PONTE N° 3

Pianta - Scala 1:50

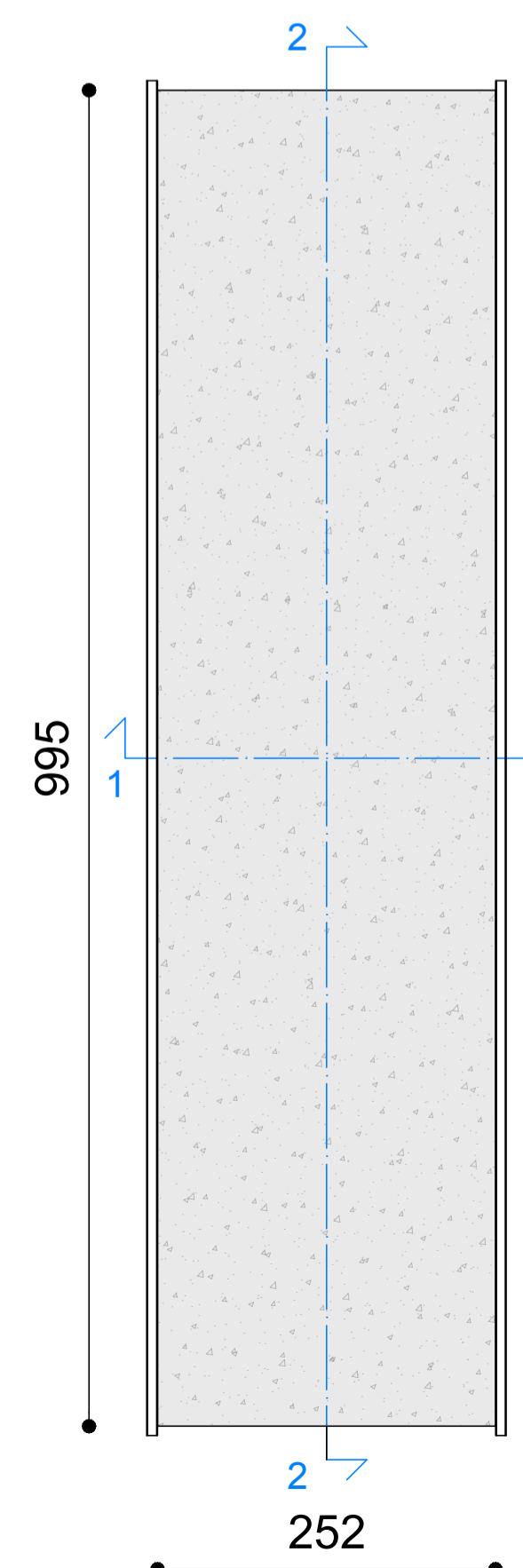

SEZIONE 1-1 - scala 1:20

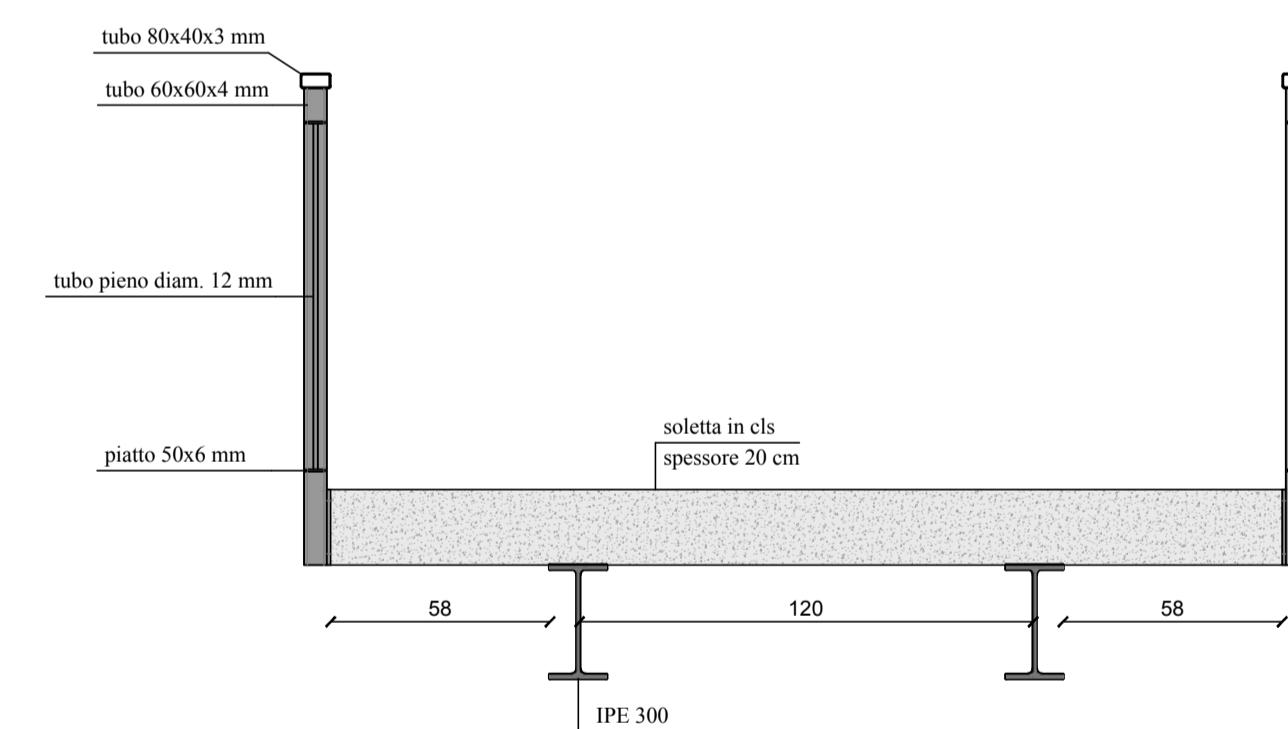

SEZIONE 2-2 - scala 1:50

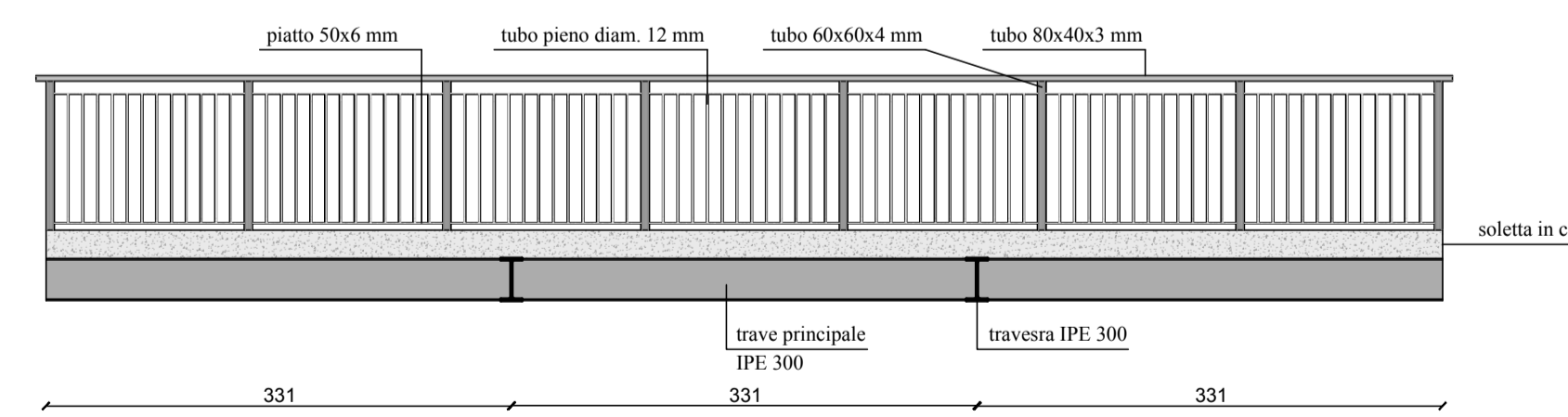

PROSPETTO - scala 1:50

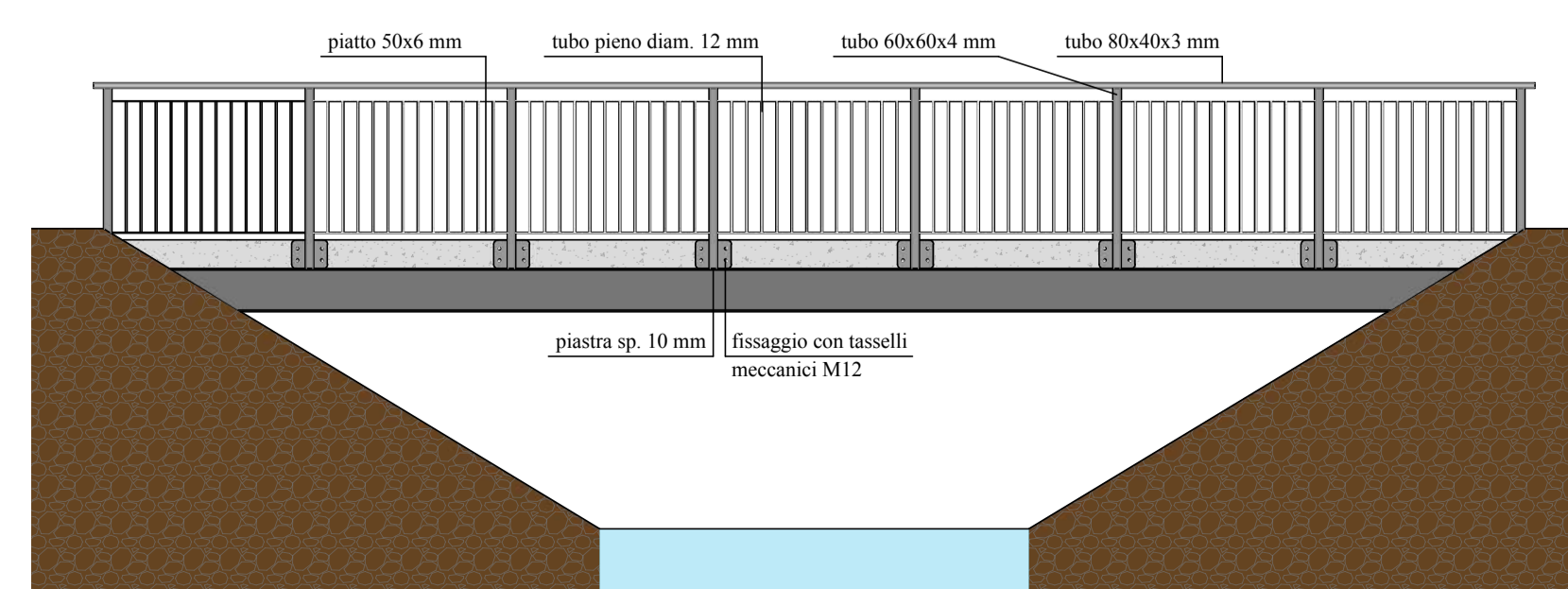

## PONTE N° 4

Pianta - Scala 1:50

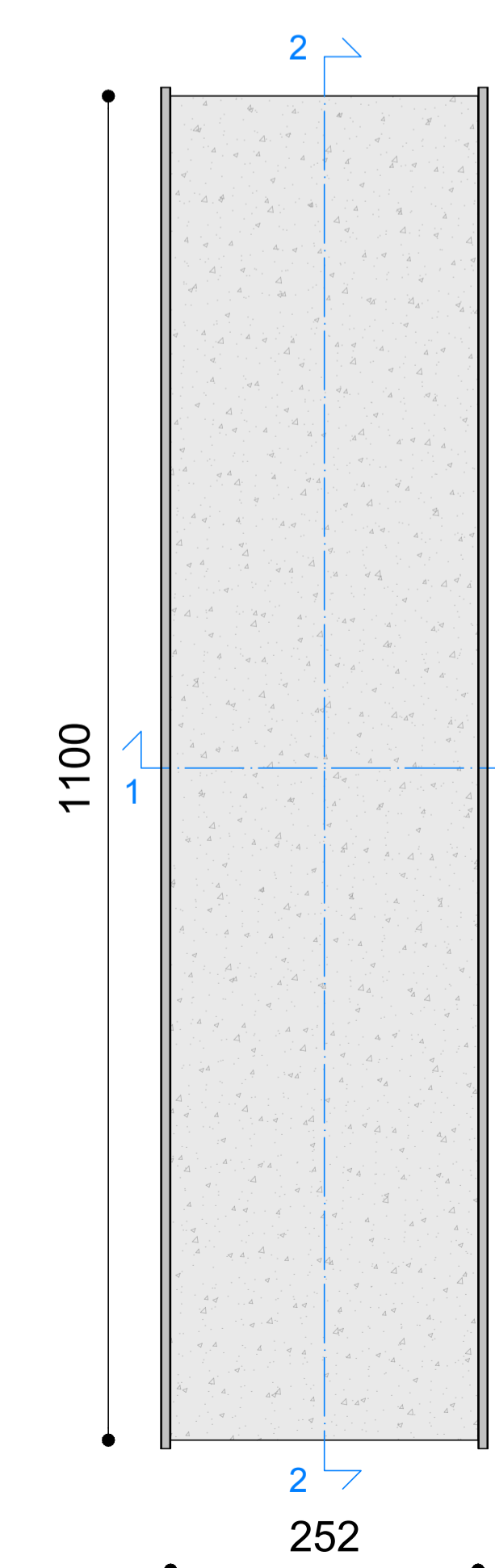

SEZIONE 1-1 - scala 1:20

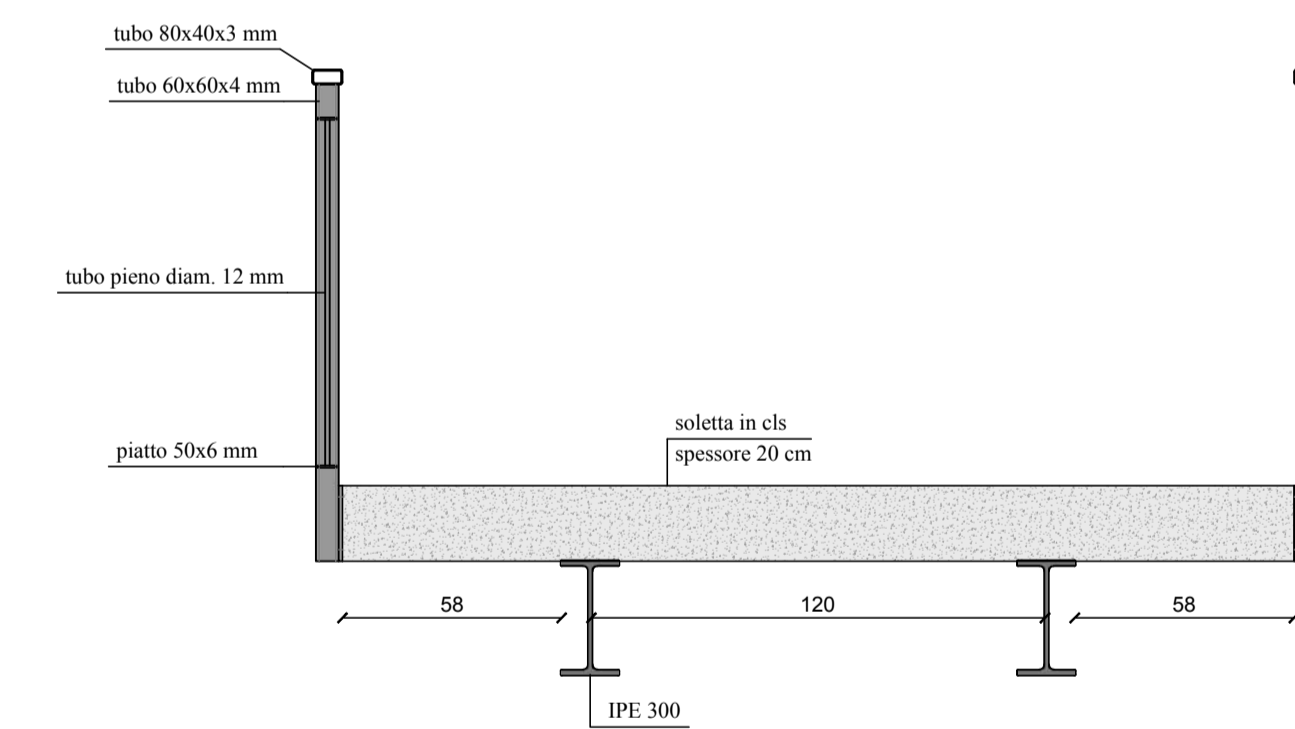

SEZIONE 2-2 - scala 1:50

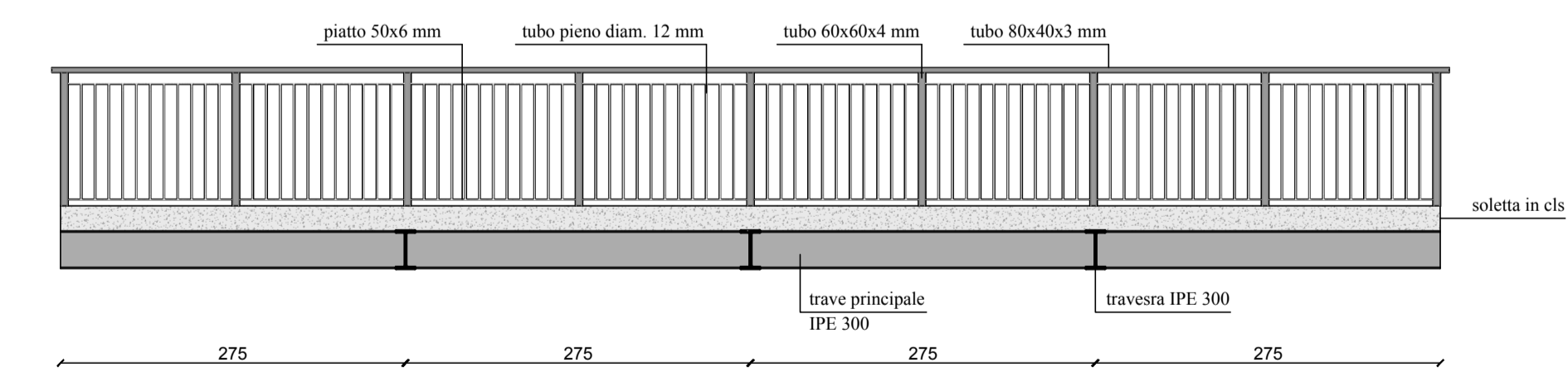

PROSPETTO - scala 1:50

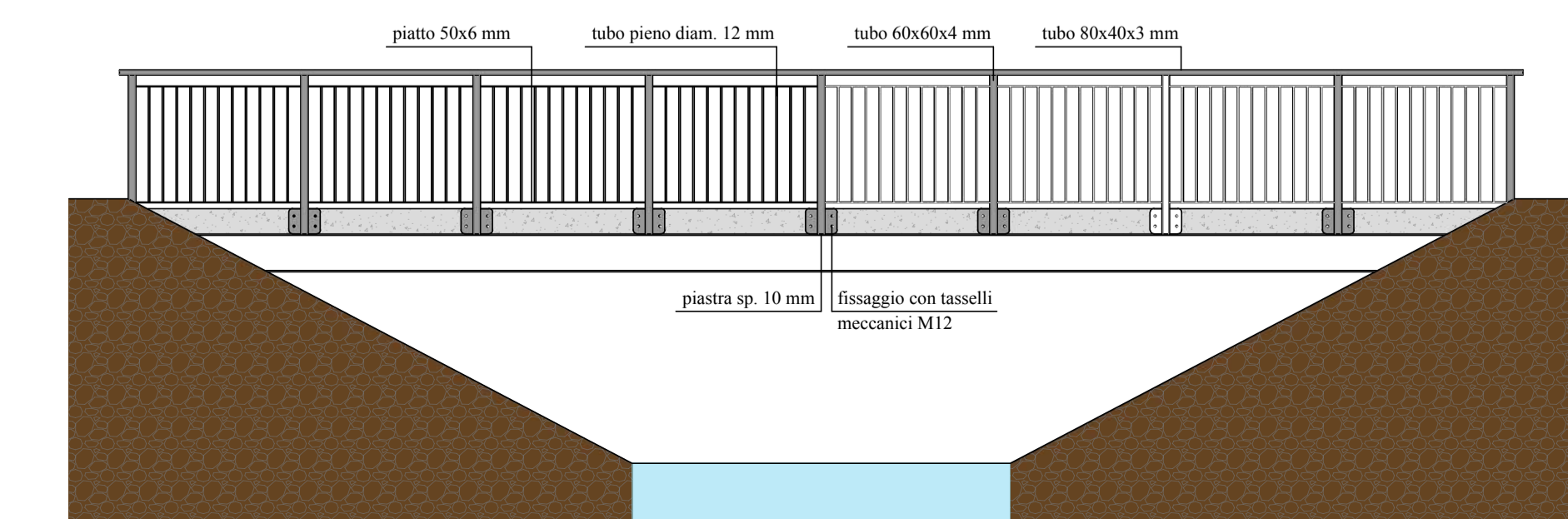

Progetto:	MANUTENZIONE DI PONTI PER SOSTITUZIONE PARAPETTI, SAN MARTINO DI LUPARI (PD)		TAVOLA <b>03</b>
Oggetto:	STATO DI PROGETTO		
Committenti:	COMUNE DI SAN MARTINO DI LUPARI	FIRMA	
Data:	LUGLIO 2023	Progettista:	Timbro e firma:
Comune:	SAN MARTINO DI LUPARI	Ing. Davide Comin	
Catasto:			
Scala:	VARIE		
File:	Y:\COMMESSE\2023\13-S.MARTINO DI LUPARI		
Revisione:	00-26/06/2023		

# PARTICOLARI

PROSPETTO Scala 1:20

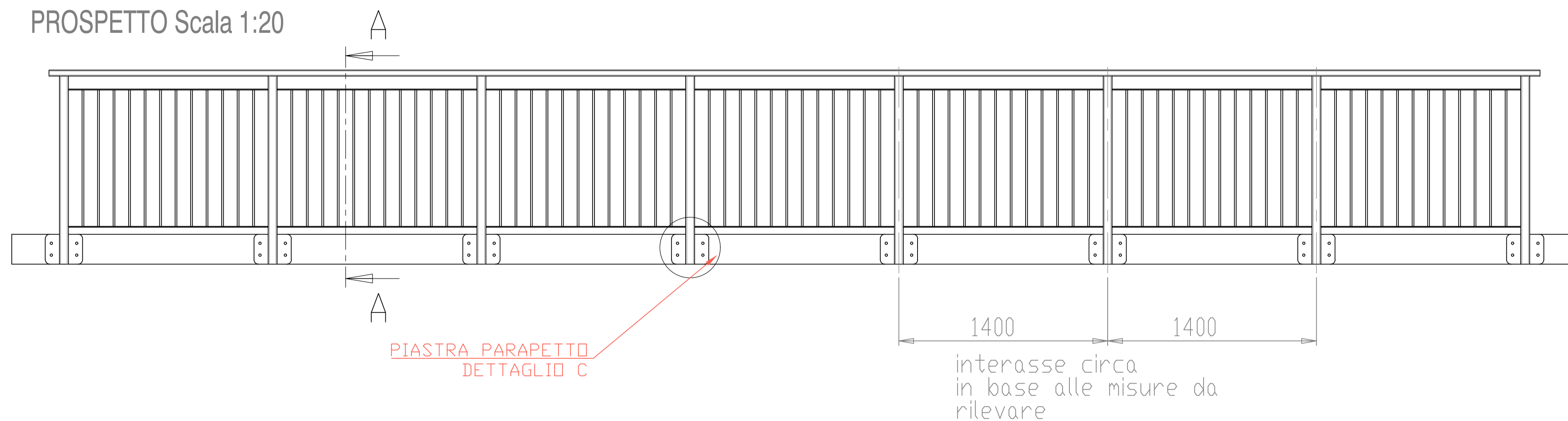

PIASTRA PARAPETTO  
DETTAGLIO C

DETTAGLIO SEZIONE B-B  
Scala 1:5

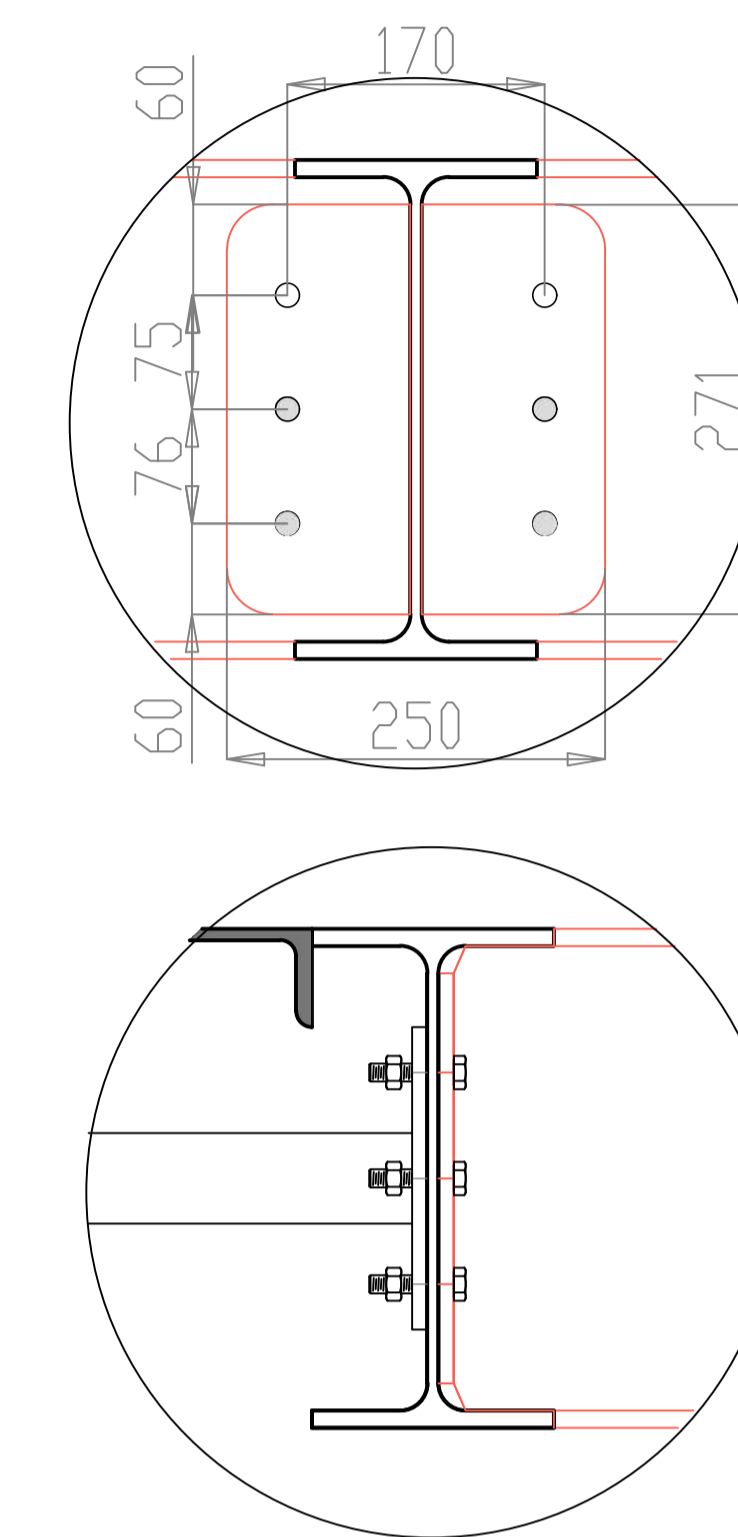

SEZIONE A-A  
Scala 1:20

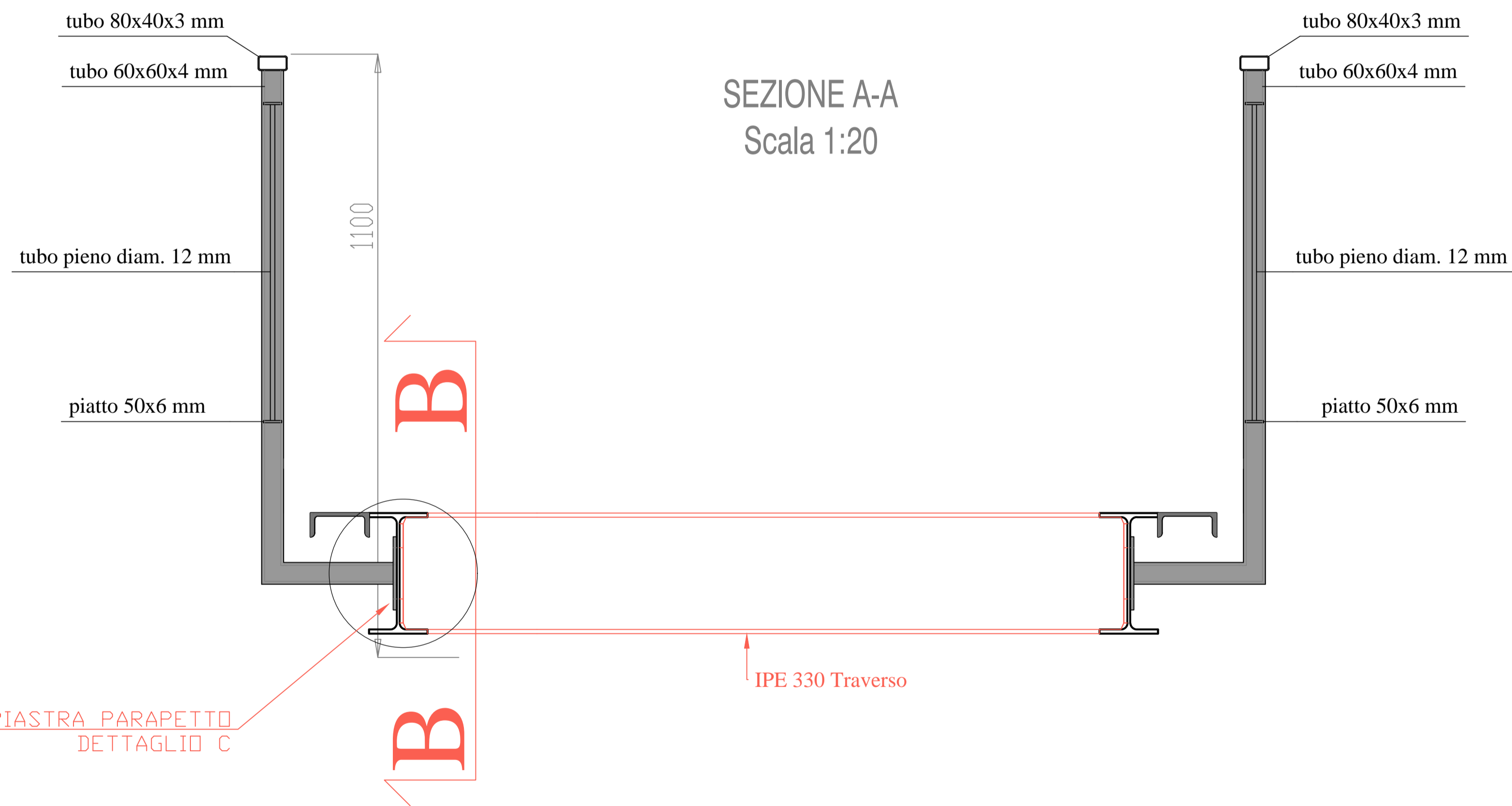

SEZIONE B-B  
Scala 1:20

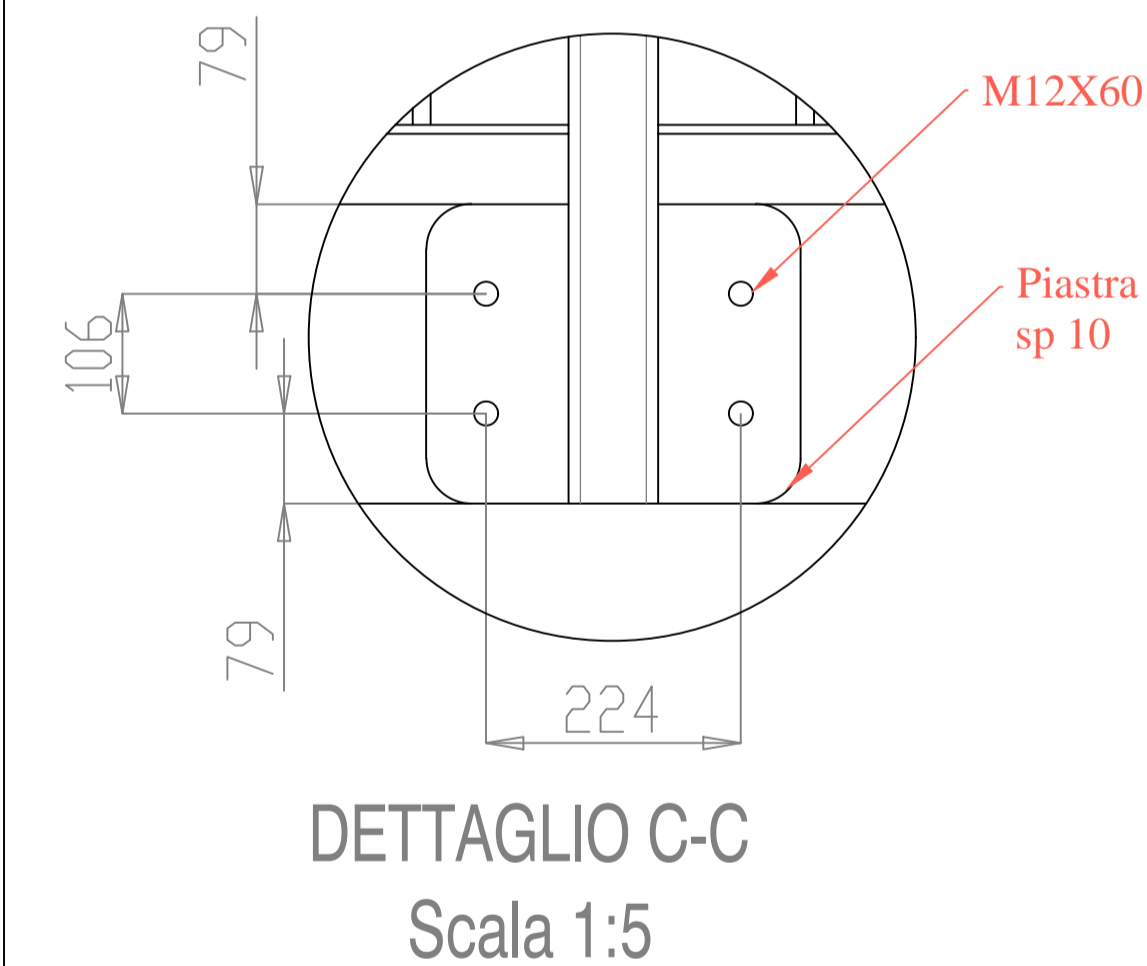
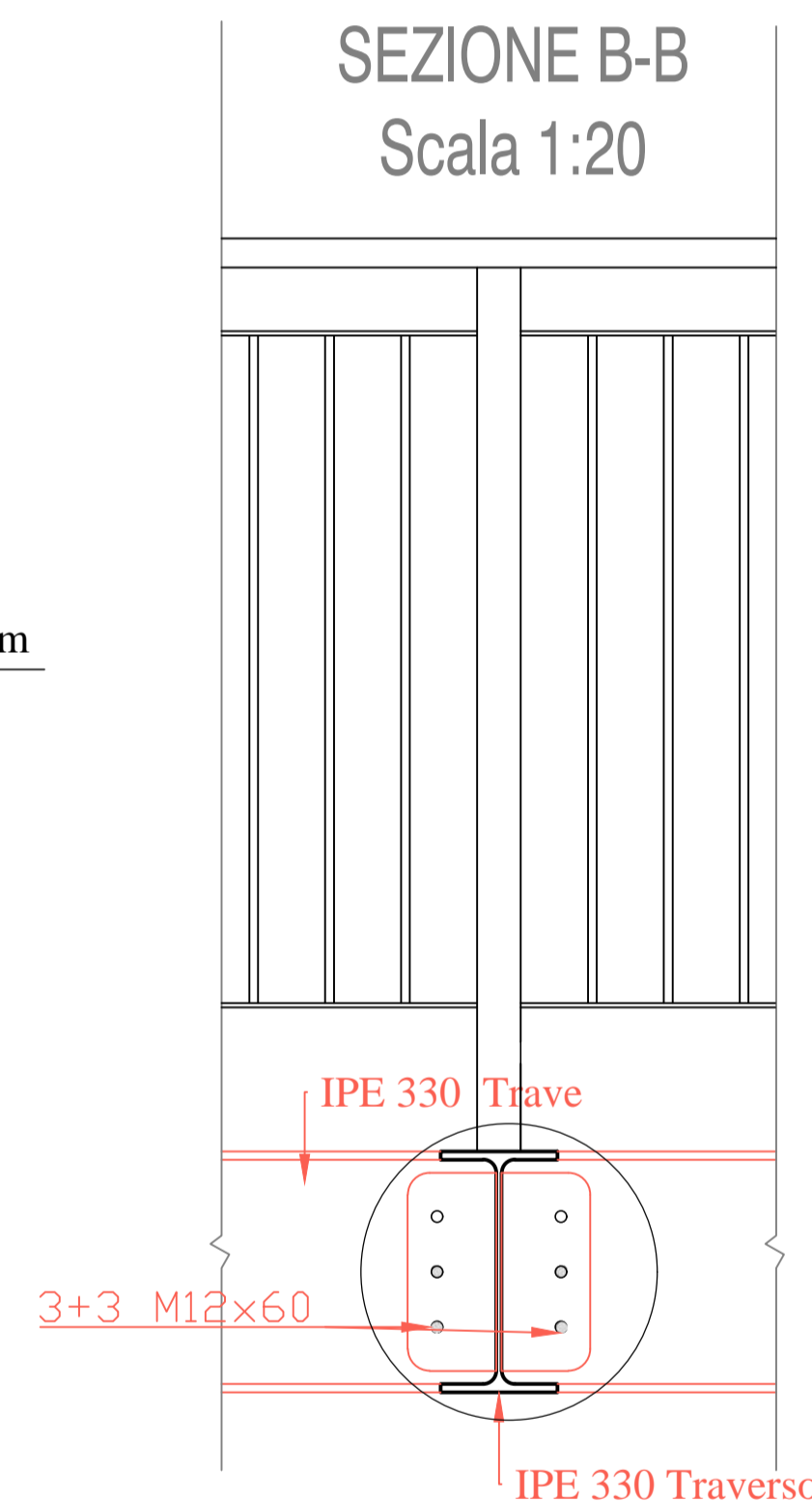

Progetto:	MANUTENZIONE DI PONTI PER SOSTITUZIONE PARAPETTI, SAN MARTINO DI LUPARI (PD)		TAVOLA <b>05</b>
Oggetto:	PARTICOLARI		
Committente/i:	COMUNE DI SAN MARTINO DI LUPARI	FIRMA	
Data:	LUGLIO 2023	Progettista:	Timbro e firma:
Comune:	SAN MARTINO DI LUPARI	Ing. Davide Comin	
Catasto:			
Scala:	VARIE		
File:	Y-7/COMMESSE/2023/13-S.MARTINO DI LUPARI		
Revisione:	00-26/06/2023		